

JVC

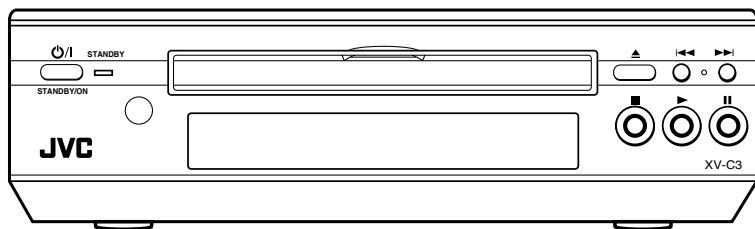

DVD VIDEO PLAYER
DVD-VIDEO-SPIELER
LECTEUR DVD VIDEO
REPRODUCITOR DVD VIDEO
LETTORE DI DVD VIDEO

XV-C3SL



INSTRUCTIONS
BEDIENUNGSANLEITUNG
MANUAL D'INSTRUCTIONS
MANUAL DE INSTRUCCIONES
ISTRUZIONI

LET0213-003A
[EN]

Warnung, Achtung und sonstige Hinweise

Mises en garde, précautions et indications diverses

Avisos, precauciones y otras notas

Avvertenze e precauzioni da osservare

Achtung — ϕ /I-Schalter!

Den Netzstecker aus der Steckdose ziehen, um die Stromversorgung vollkommen zu unterbrechen. Der Schalter ϕ /I unterbricht in keiner Stellung die Stromversorgung vollkommen. Die Stromversorgung kann mit der Fernbedienung ein- und ausgeschaltet werden.

Attention — Commutateur ϕ /I !

Déconnecter la fiche de secteur pour couper complètement le courant. Le commutateur ϕ /I ne coupe jamais complètement la ligne de secteur, quelle que soit sa position. Le courant peut être télécommandé.

Precaución — Interruptor ϕ /I !

Desconectar el cable de alimentación para desactivar la alimentación totalmente. Cualquier que sea la posición de ajuste del interruptor ϕ /I, la alimentación no es cortada completamente. La alimentación puede ser controlada remotamente.

Attenzione — L'interruttore ϕ /I !

Disinserire la spina del cavo di alimentazione dalla presa della rete elettrica per staccare completamente l'alimentazione. L'interruttore ϕ /I in nessuna posizione stacca la linea di alimentazione elettrica principale. È possibile il controllo remoto dell'alimentazione.

Per l'Italia:

"Si dichiara che il questo prodotto di marca JVC è conforme alle prescrizioni del Decreto Ministeriale n.548 del 28/08/95 pubblicato sulla Gazzetta Ufficiale della Repubblica Italiana n.301 del 28/12/95."

ACHTUNG

Zur Verhinderung von elektrischen Schlägen, Brandgefahr, usw:

1. Keine Schrauben lösen oder Abdeckungen entfernen und nicht das Gehäuse öffnen.
2. Dieses Gerät weder Regen noch Feuchtigkeit aussetzen.

ATTENTION

Afin d'éviter tout risque d'électrocution, d'incendie, etc.:

1. Ne pas enlever les vis ni les panneaux et ne pas ouvrir le coffret de l'appareil.
2. Ne pas exposer l'appareil à la pluie ni à l'humidité.

PRECAUCIÓN

Para reducir riesgos de choques eléctricos, incendio, etc.:

1. No extraiga los tornillos, los cubiertas ni la caja.
2. No exponga este aparato a la lluvia o a la humedad.

ATTENZIONE

Per ridurre il rischio di shock elettrici, incendi, ecc.

1. Non toglieate viti, coperchi o la scatola.
2. Non esponete l'apparecchio alla pioggia e all'umidità.

ACHTUNG

- Blockieren Sie keine Belüftungsschlitze oder -bohrungen. (Wenn die Belüftungsöffnungen oder -löcher durch eine Zeitung oder ein Tuch etc. blockiert werden, kann die entstehende Hitze nicht abgeführt werden.)
- Stellen Sie keine offenen Flammen, beispielsweise angezündete Kerzen, auf das Gerät.
- Wenn Sie Batterien entsorgen, denken Sie an den Umweltschutz. Batterien müssen entsprechend den geltenden örtlichen Vorschriften oder Gesetzen entsorgt werden.
- Setzen Sie dieses Gerät auf keinen Fall Regen, Feuchtigkeit oder Flüssigkeitsspritzern aus. Es dürfen auch keine mit Flüssigkeit gefüllten Objekte, z. B. Vasen, auf das Gerät gestellt werden.

ATTENTION

- Ne bloquez pas les orifices ou les trous de ventilation. (Si les orifices ou les trous de ventilation sont bloqués par un journal un tissu, etc., la chaleur peut ne pas être évacuée correctement de l'appareil.)
- Ne placez aucune source de flamme nue, telle qu'une bougie, sur l'appareil.
- Lors de la mise au rebut des piles, veuillez prendre en considération les problèmes de l'environnement et suivre strictement les règles et les lois locales sur la mise au rebut des piles.
- N'exposez pas cet appareil à la pluie, à l'humidité, à un égouttement ou à des éclaboussures et ne placez pas des objets remplis de liquide, tels qu'un vase, sur l'appareil.

PRECAUCIÓN

- No obstruya las rendijas o los orificios de ventilación. (Si las rendijas o los orificios de ventilación quedan tapados con un periódico, un trozo de tela, etc., no se podrá disipar el calor).
- No ponga sobre el aparato ninguna llama al descubierto, como velas encendidas.
- Cuando tenga que descartar las pilas, tenga en cuenta los problemas ambientales y observe estrictamente los reglamentos o las leyes locales sobre disposición de las pilas.
- No exponga este aparato a la lluvia, humedad, goteos o salpicaduras. Tampoco ponga recipientes conteniendo líquidos, como floreros, encima del aparato.

ATTENZIONE

- Evitare di ostruire le aperture o i fori di ventilazione con giornali, indumenti etc., in quanto s'impedirebbe al calore di fuoriuscire.
- Non collocare fiamme libere (es. candele accese) sull'apparecchio.
- Le batterie devono essere smaltite nel rispetto dell'ambiente, attenendosi ai regolamenti locali in materia.
- Non esporre l'apparecchio a pioggia, umidità, gocciolamenti e spruzzi d'acqua ed evitare di sovrapporvi oggetti contenenti liquidi (vasi etc.).

Achtung: Angemessene Ventilation

Stellen Sie das Gerät zur Verhütung von elektrischem Schlag und Feuer und zum Schutz gegen Beschädigung wie folgt auf:

Vorderseite: Offener Platz ohne Hindernisse.

Seiten: Keine Hindernisse innerhalb 3 cm von den Seiten.

Oberseite: Keine Hindernisse innerhalb 5 cm von der Oberseite.

Rückseite: Keine Hindernisse innerhalb 15 cm von der Rückseite.

Unterseite: Keine Hindernisse. Auf eine ebene Oberfläche stellen.

Attention: Ventilation Correcte

Pour éviter les chocs électriques, l'incendie et tout autre dégât.

Disposer l'appareil en tenant compte des impératifs suivants

Avant: Rien ne doit gêner le dégagement

Flancs: Laisser 3 cm de dégagement latéral

Dessus: Laisser 5 cm de dégagement supérieur

Arrière: Laisser 15 cm de dégagement arrière

Dessous: Rien ne doit obstruer par dessous; poser l'appareil sur une surface plate.

Precaución: Ventilación Adecuada

Para evitar el riesgo de choque eléctrico e incendio y para proteger el aparato contra daños.

Ubique el aparato de la siguiente manera:

Frente: Espacio abierto sin obstrucciones

Lados: 3 cm sin obstrucciones a los lados

Parte superior: 5 cm sin obstrucciones en la parte superior

Parte trasera: 15 cm sin obstrucciones en la parte trasera

Fondo: Sin obstrucciones, colóquelo sobre una superficie nivelada

Attenzione: Problemi di Ventilazione

Per evitare il rischio di folgorazioni ed incendi e proteggere l'unità da danni, installarla nel modo seguente.

Davanti: Nessun ostacolo, spazio libero

Lati: Nessun ostacolo per almeno 3 cm

Sopra: Nessun ostacolo per almeno 5 cm

Retro: Nessun ostacolo per almeno 15 cm

Fondo: Libero ed in piano

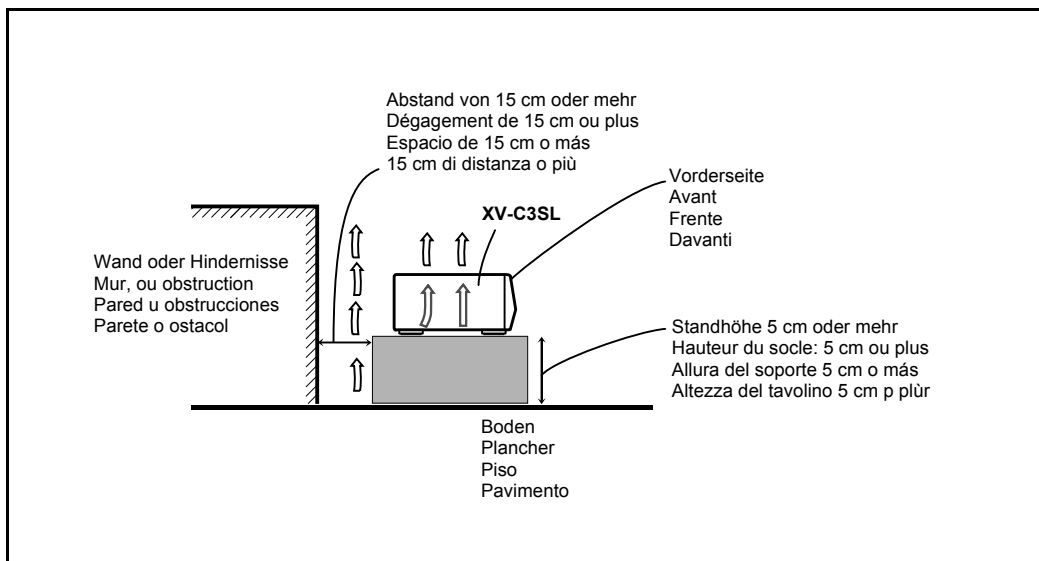

WICHTIGER HINWEIS FÜR LASER-PRODUKTE / IMPORTANT POUR LES PRODUITS LASER / IMPORTANTE PARA LOS PRODUCTOS LÁSER / IMPORTANTE PER I PRODOTTI LASER

ANBRINGUNGSORTE FÜR LASER-PRODUKTE / REPRODUCTION DES ETIQUETTES / REPRODUCCIÓN DE ETIQUETAS / RIPRODUZIONE DELLE ETICHETTE

- ① KLASSIFIKATIONSETIKETTE AN DER RÜCKSEITE
- ② WARNETIKETTE IM GERÄTEINNEREN
- ① ETIQUETTE DE CLASSIFICATION, PLACÉE A L'ARRIÈRE DU COFFRET
- ② ETIQUETTE D'AVERTISSEMENT PLACÉE À L'INTERIEUR DE L'APPAREIL
- ① ETIQUETA DE CLASIFICACIÓN, PEGADA EN LA PARTE POSTERIOR DE LA CAJA
- ② ETIQUETA DE ADVERTENCIA, PEGADA EN EL INTERIOR DE LA UNIDAD
- ① ETICHETTA DI CLASSIFICAZIONE, SITUATA SUL RIVESTIMENTO POSTERIORE
- ② ETICHETTA DI AVVERTENZA, SITUATA ALL'INTERNO DELL'APPARECCHIO

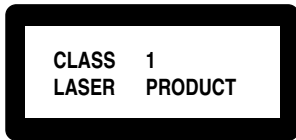

CAUTION: Invisible laser radiation when open and interlock failed or defeated. AVOID DIRECT EXPOSURE TO BEAM. (e)	WARNING: Osynlig laserstrålning när denna del är öppenad och spärren är urkopplad. Beträkta ej strålen. (s)	ADVARSEL: Usynlig laserstrålning ved åbning, når sikkerhedsafbrydere er ude af funktion. Undgå udsættelse for stråling (d)	VARO: Avattaessa ja suojalukitus ohitettaessa olet alttiina näkymättömälle lasersäteilylle. Älä katso säteeseen. (f)
--	--	---	---

- 1. LASER-PRODUKT DER KLASSE 1
- 2. **ACHTUNG:** Sichtbare Laserstrahlung bei Öffnung und fehlerhafter oder beschädigter Sperr. Direkten Kontakt mit dem Strahl vermeiden!
- 3. **ACHTUNG:** Das Gehäuse nicht öffnen. Das Gerät enthält keinerlei Teile, die vom Benutzer gewartet werden können. Überlassen Sie Wartungsarbeiten bitte qualifizierten Kundendienst-Fachleuten.
- 1. PRODUCTO LASER CLASE 1
- 2. **PRECAUCIÓN:** En el interior hay radiación láser visible. Evite el contacto directo con el haz.
- 3. **PRECAUCIÓN:** No abra la tapa superior. En el interior de la unidad no existen piezas reparables por el usuario; deje todo servicio técnico en manos de personal calificado.
- 1. PRODOTTO LASER CLASSE 1
- 2. **ATTENZIONE:** Radiazione laser visibile quando l'apparecchio è aperto ed il dispositivo di sicurezza è guasto o disattivato. Evitare l'esposizione diretta ai raggi.
- 3. **ATTENZIONE:** Non aprire il coperchio superiore. Non vi sono parti adoperabili dall'utente all'interno di questo apparecchio; lasciare tutti i controlli a personale qualificato.

Tabla de contenido

Introducción	Página 2
Características	2
Accesorios suministrados	2
Acercas de este manual de instrucciones	3
Consejos de uso	4
Información preliminar	Página 5
Nombres de piezas y controles	5
Panel frontal	5
Ventana de visualización	5
Mando a distancia	6
Panel posterior	8
Normas de funcionamiento	9
Visualizaciones en pantalla	9
Para evitar que se quemé el monitor [SCREEN SAVER]	10
Iconos de ayuda en pantalla	11
Cómo utilizar los botones numéricos	11
Acercas de los discos	12
Tipos de discos reproducibles	12
Estructura del disco	12
Cómo empezar	Página 13
Conexiones	13
Antes de realizar conexiones	13
Para conectar a un TV	13
Para conectar la unidad a un TV con el conector SCART	15
Para conectar la unidad a un amplificador o a un receptor	16
Para conectar a un equipo de audio con entrada digital	16
Para conectar el cable de alimentación	17
Para instalar las pilas en el mando a distancia	18
Para utilizar el mando a distancia para manejar la TV	19
Funciones básicas	Página 21
Configuración del interruptor TV-DVD en DVD	21
Encendido y apagado de la unidad	21
Para insertar o extraer discos	22
Reproducción básica	22
Para iniciar la reproducción	22
Para detener la reproducción	23
Para detener la reproducción temporalmente	23
Para avanzar y retroceder rápidamente mientras se visualiza	23
Para buscar el inicio de una escena o canción	23
Para reanudar la reproducción	24
Para memorizar una posición interrumpida	24
Reanudar la reproducción	24
Funciones avanzadas	Página 25
Reproducción desde una posición específica del disco	25
Para buscar una escena determinada desde el menú DVD	25
Para buscar la escena deseada desde el menú del Video CD/SVCD con PBC	25
Para buscar una selección determinada utilizando los botones numéricos	26
Para buscar una selección determinada con ◀◀ ◀ ▶▶ ▶▶	26
Para buscar una escena determinada especificando el número de capítulo [CHAP.SEARCH]	27
Para buscar una posición determinada en el título o pista actuales [TIME SEARCH]	27
Para buscar una escena determinada desde la pantalla [DIGEST]	28

Reproducción especial de imagen	29
Para pasar a una imagen fija fotograma a fotograma	29
Para ver imágenes fijas [STROBE]	29
Para reproducir a cámara lenta [SLOW]	30
Para ampliar una escena [ZOOM]	30
Para cambiar el orden de reproducción	31
Para reproducir en un orden determinado [PROGRAM]	31
Para reproducir de forma aleatoria [RANDOM]	32
Para repetir la reproducción	32
Para repetir la selección actual o el contenido de todos los discos [REPEAT]	32
Para repetir la parte que desee [A-B REPEAT]	33
Selección de un ángulo de escena de DVD VIDEO	34
Para seleccionar un ángulo de escena en la pantalla normal [ANGLE]	34
Para seleccionar un ángulo de escena desde la pantalla de lista de ángulos [ANGLE]	35
Cambio del idioma y el sonido	35
Para seleccionar el idioma de los subtítulos [SUBTITLE]	35
Para cambiar el idioma de audio o el sonido [AUDIO]	36
Selección de la calidad de la imagen	37
Para seleccionar la calidad de la imagen [THEATER POSITION]	37
Para disfrutar de sonido virtual envolvente	37
Para simular sonido envolvente [3D PHONIC]	37
Comprobación del estado	38
Para comprobar la información sobre el disco y la hora	38
Para comprobar el estado de la función DVD	39
Para atenuar el brillo de la ventana de visualización	39
Atenuación del brillo de la ventana de visualización	39
Reproductor de discos MP3	Página 40
Acercas de los discos MP3	40
Funciones no disponibles	40
Funciones básicas	41
Funciones que pueden realizarse con los botones de control básicos	41
Selección de un grupo o una pista con los botones numéricos	41
Funciones avanzadas	42
Reproducción programada	42
Reproducción aleatoria	43
Reproducción en modo repetición	43
Información sobre el tiempo de reproducción transcurrido y el disco	44
Configuración inicial	Página 45
Selección de preferencias	45
Cómo configurar las preferencias	45
Página LANGUAGE	45
Página AUDIO	46
Página DISPLAY	48
Página SYSTEM	49
Limitación del uso infantil	49
Para ajustar el bloqueo infantil por primera vez [PARENTAL LOCK]	49
Para modificar la configuración [PARENTAL LOCK]	50
Para anular temporalmente el bloqueo infantil [PARENTAL LOCK]	51
Información adicional	Página 52
Cuidado y manipulación de los discos	52
Solución de problemas	53
Especificaciones	55
Apéndice A : Tabla de idiomas y abreviaturas	56
Apéndice B : Lista de códigos de país/área para el bloqueo de niños	57

Características

Funciones de imagen

■ Función Strobe

La unidad puede mostrar nueve imágenes continuas fijas en la pantalla del TV.

■ Función Digest

Puede elegir una selección determinada para que se reproduzca desde las escenas de inicio que se muestran en la pantalla del TV.

■ Función Angle*

Puede seleccionar un ángulo determinado entre diferentes ángulos grabados en el disco DVD VIDEO.

■ Función Zoom

Puede visualizar planos ampliados de las escenas.

■ Bloqueo infantil*

Puede limitar la reproducción de un disco DVD VIDEO que contenga escenas que no desea que vean los niños, como películas para adultos o violentas.

■ Posición de la escena

Puede seleccionar la calidad de la imagen según la iluminación de la habitación.

Funciones de audio

■ Sonido digital de alta calidad

Puede disfrutar de sonido de alta calidad con Dolby Digital o PCM lineal.

■ Función Surround*

La unidad incorpora los sistemas envolvente Dolby Digital, DTS y MPEG Multichannel. (Estas señales envolventes sólo tienen salidas en las clavijas DIGITAL OUT).

■ Función 3D PHONIC

Puede disfrutar de sonido envolvente con su sistema de 2 canales.

Otras funciones

■ Subtítulos y sonido* en varios idiomas

Puede seleccionar el idioma, para los subtítulos o el sonido, entre los idiomas grabados en el disco DVD VIDEO.

■ Reproducción de varios discos

Puede disfrutar de CDs de audio, vídeo y SVCD así como de discos DVD.

Además, también puede escuchar discos MP3.

■ Funcionamiento con la visualización en pantalla

Las visualizaciones intuitivas en pantalla permiten utilizar fácilmente la unidad.

Las funciones con asterisco (*) sólo funcionarán en discos DVD VIDEO que sean compatibles con cada función.

Accesorios suministrados

- Cable de audio/vídeo (x 1)

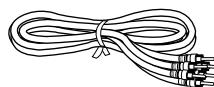

- Mando a distancia (x 1)

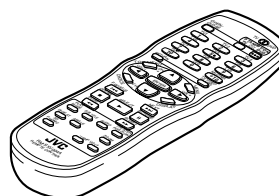

- Pilas R6P(SUM-3)/AA(15F) (x 2)

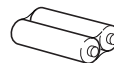

Acerca de este manual de instrucciones

- Este manual de instrucciones explica básicamente el funcionamiento según el formato siguiente.
- Para obtener información acerca de los discos MP3, consulte "Reproductor de discos MP3" a partir de la página 40. El resto de las secciones de este manual no tratan la reproducción de discos MP3.

Español

Introducción

Para reproducir de forma aleatoria [RANDOM]



Puede reproducir títulos o pistas en orden aleatorio utilizando la función Random.

Estos símbolos indican los tipos de discos con los que se puede utilizar la función.

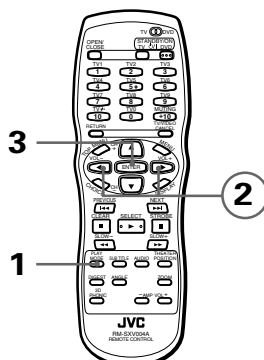

El número indica los pasos en los que se usan los botones. También pueden utilizarse los botones correspondientes del panel frontal de la unidad, si están disponibles.

- Si no se está reproduciendo ningún disco

1 Pulse PLAY MODE.

El menú de modalidades de reproducción aparecerá en la pantalla del televisor.

El número indica el paso del procedimiento.

2 Utilice el CURSOR ◀▶ para desplazar hasta [RANDOM].

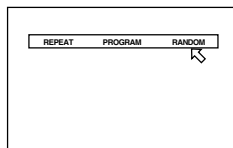

3 Pulse ENTER.

Se iniciará la reproducción aleatoria. En la pantalla de visualización del panel frontal aparecerá el indicador "RANDOM." Después de reproducir todos los títulos y todas las pistas de los discos, finalizará la reproducción aleatoria.

Los nombres de los botones del mando a distancia (o del panel frontal de la unidad) se indican en mayúsculas.

Otros procedimientos aconsejables, etc.

Sugerencias

- La misma pista no se reproducirá más de una vez durante la reproducción aleatoria.
- **Para interrumpir una reproducción aleatoria**
Pulse ■ para detener la reproducción. La unidad seguirá en modo de reproducción aleatorio, de modo que, si pulsa ▶ proseguirá con este tipo de reproducción.
Para salir de la reproducción aleatoria, pulse ■ de nuevo una vez se haya detenido la reproducción. El indicador "RANDOM" desaparecerá de la pantalla.

Observaciones adicionales.

NOTA

- Es posible que algunos discos DVD VIDEO no se reproduzcan correctamente en el modo aleatorio.

Consejos de uso

Avisos importantes

Instalación de la unidad

- Elija un lugar que esté nivelado, seco y que no sea demasiado caluroso ni demasiado frío (entre 5°C y 35°C).
- Deje una distancia adecuada entre la unidad y el TV.
- No utilice el reproductor en un lugar donde haya vibraciones.

Cable de alimentación

- ¡No utilice el cable con las manos húmedas!
- Siempre se consume una pequeña cantidad de potencia* mientras el cable de alimentación permanece conectado a la toma de la pared.
- Cuando desenchufe el reproductor de la pared, tire del enchufe y no del cable de alimentación.

*:En las especificaciones de la página 55 hay información sobre el consumo en modo en espera.

Para evitar el funcionamiento incorrecto de la unidad

- No hay piezas que necesiten mantenimiento en el interior.
Si algo no funciona correctamente, desconecte el cable de alimentación y consulte a su distribuidor.
- No introduzca ningún objeto metálico en la unidad.
- No utilice discos con formato no estándar disponibles en el mercado, porque podría dañar la unidad.
- No utilice discos con cinta adhesiva, selladuras o cola sobre el mismo, porque podría dañar la unidad.

Notas sobre las leyes de copyright

- Compruebe las leyes de Copyright de su país antes de grabar discos de DVD, audio, vídeo, SVCD y MP3. La grabación de material protegido puede suponer una infracción de las leyes de copyright.

Nota sobre el sistema de protección contra copias

- El disco DVD VIDEO está protegido por el sistema de protección contra copias. Al conectar la unidad al reproductor de vídeo, el sistema de protección se activa y es posible que la imagen no se reproduzca correctamente.

Precauciones de seguridad

Evite la humedad, el agua y el polvo

No coloque el reproductor en lugares húmedos o con polvo.

Evite las temperaturas elevadas

No exponga la unidad directamente a la luz solar ni la coloque cerca de una fuente de calor.

Cuando se ausente

Cuando se encuentre de viaje o esté ausente por un período prolongado de tiempo, desconecte el enchufe de la toma de la pared.

No introduzca objetos extraños en la unidad

No introduzca alambres, horquillas, monedas, etc. en la unidad.

No obstruya las salidas de ventilación

Si se obstruyen las salidas de ventilación, la unidad puede dañarse.

Mantenimiento de la carcasa

Para limpiar la unidad, utilice un paño suave y siga las instrucciones de utilización de paños tratados con productos químicos. No utilice benceno, diluyente ni otros disolventes orgánicos o desinfectantes. Pueden provocar deterioro o decoloración.

Si entra agua en la unidad

Apague el interruptor de alimentación y retire el enchufe de la toma de la pared. Seguidamente, llame al establecimiento comercial donde realizó la compra. Si utiliza la unidad en tales condiciones puede provocar un fuego o una descarga eléctrica.

Este producto incorpora una tecnología para la protección del copyright que está protegida por medio de determinadas patentes de EE.UU. y otros derechos de propiedad intelectual adquiridos por Macrovision Corporation y otros titulares de derechos. La utilización de esta tecnología para la protección del copyright debe ser autorizada por Macrovision Corporation, y solamente está destinada para uso doméstico y otras formas limitadas de visión a menos que Macrovision Corporation lo autorice de otro modo.

Fabricado bajo licencia de Dolby Laboratories.

"Dolby" y el símbolo con una doble D son marcas registradas de Dolby Laboratories.

Trabajos confidenciales no publicados. © 1992-1997 Dolby Laboratories, Inc. Todos los derechos reservados.

Fabricado bajo licencia de Digital Theater Systems, Inc. Patente estadounidense N° 5.451.942 y otras patentes mundiales tramitadas y pendientes. "DTS" y "DTS Digital Surround" son marcas comerciales de Digital Theater System, Inc.

Copyright 1996 Digital Theater Systems, Inc. Todos los derechos reservados.

Nombres de piezas y controles

Para obtener más detalles, consulte las páginas indicadas entre paréntesis.

Panel frontal

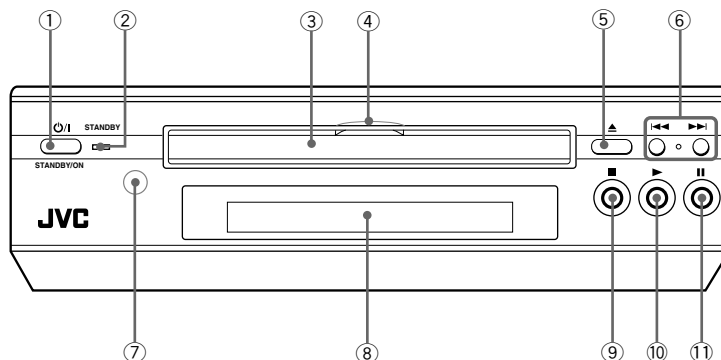

- ① **Botón STANDBY/ON** (21)
Enciende y apaga la unidad (modo en espera).
- ② **Indicador STANDBY**
Se enciende cuando el cable de alimentación está conectado y la unidad está en modo en espera. Cuando la unidad se enciende, el indicador STANDBY se apaga.
- ③ **Bandeja de discos** (22)
Se utiliza para cargar un disco.
- ④ **LED**
Se ilumina cuando la unidad está encendida y se apaga cuando se desconecta la unidad (modo en espera).
- ⑤ **Botón ▲ (OPEN/CLOSE)** (22)
Abre y cierra la bandeja de discos.
- ⑥ **Botones ◀◀/▶▶ (SKIP)** (23, 41)
Se utiliza para realizar un salto de capítulo, título o pista, así como para la selección de página de una pantalla de menú (para Video CD/SVCD). Si mantiene pulsado ◀◀ o ▶▶ durante la reproducción, ésta avanzará o retrocederá rápidamente (excepto MP3).
- ⑦ **Sensor remoto**
Recibe señales del mando a distancia.
- ⑧ **Ventana de visualización (abajo)**
Indica el estado actual de la unidad.
- ⑨ **Botón ■ (STOP)** (23, 41)
Detiene la reproducción.
- ⑩ **Botón ▶ (PLAY)** (22, 41)
Inicia la reproducción. También sirve como botón SELECT para control de reproducción (PBC) de Video CD/SVCDs.
- ⑪ **Botón II (PAUSE)** (23, 41)
Interrumpe la reproducción. También se usa para ver nueve imágenes fijas (función STROBE).

Ventana de visualización

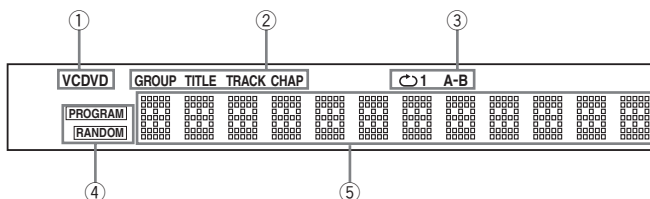

- ① **Indicador de disco**
Indica el tipo de disco colocado en la bandeja. Cuando hay un disco de vídeo DVD, se ilumina "DVD". Cuando hay un SVCD o CD de vídeo, se ilumina "VCD". Cuando se inserta un CD de audio o de MP3, se ilumina "CD".
- ② **Indicadores de grupo/título/pista/capítulo**
Muestra el grupo/título/pista o número de capítulo.
- ③ **Indicadores de modo de repetición**
Se ilumina el indicador correspondiente según el modo de repetición actual.
- ④ **Indicadores PROGRAM/RANDOM**
Se ilumina el indicador correspondiente mientras la unidad está en modo de programa o aleatorio.
- ⑤ **Ventana de información**
Muestra el grupo, el título, la pista y los números de los capítulos, la hora y la información de estado actuales.

Mando a distancia

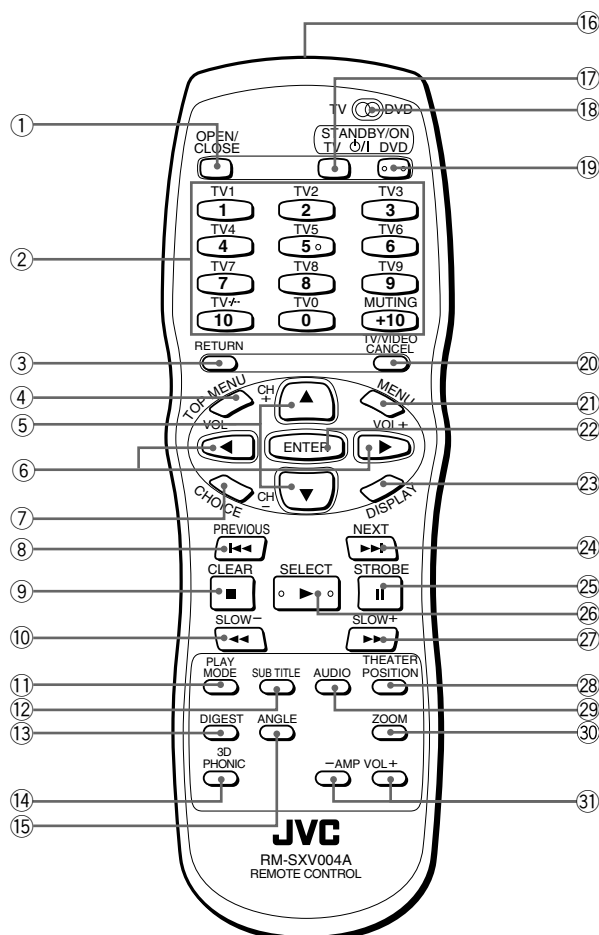

1 Botón OPEN/CLOSE (22)

Abre y cierra la bandeja de discos.

2 Botones numéricos (11, 19)

Si el interruptor TV - DVD está configurado en DVD, estos botones se utilizan para especificar el título, capítulo, pista o número de grupo.

También se utilizan para introducir una hora para la función de búsqueda de hora o un número de capítulo para la función de búsqueda de capítulo.

Si el interruptor TV - DVD está configurado en TV, estos botones se utilizan para seleccionar un canal de TV además de para silenciar el audio de la TV.

3 Botón RETURN (26)

Vuelve al menú anterior. Vuelve al menú precedente (para DVD VIDEO/Video CD/SVCD).

4 Botón TOP MENU (25)

Muestra el menú superior de un disco de video DVD en la pantalla del televisor.

5 Botones CURSOR (▲ Arriba, ▼ Abajo) - CH (+/-)

Si el interruptor TV - DVD está configurado en DVD, estos botones se utilizan para seleccionar un elemento de un menú o de la visualización de pantalla; también se usan para modificar la configuración de un elemento de la visualización de pantalla.

En este caso, se denominan botones "CURSOR ▲/▼" en este manual.

Si el interruptor TV - DVD está configurado en TV, estos botones se utilizan para seleccionar un canal de TV.

6 Botones CURSOR (◀ Izquierda, ▶ Derecha) - VOL (+/-)

Si el interruptor TV - DVD está configurado en DVD, estos botones se utilizan para seleccionar un elemento de un menú o de la visualización de pantalla; también se usan para modificar la configuración de un elemento de la visualización de pantalla.

En este caso, se denominan botones "CURSOR ◀/▶" en este manual.

Si el interruptor TV - DVD está configurado en TV, estos botones se utilizan para modificar el volumen del canal de TV.

- ⑦ **Botón CHOICE (45)**
Muestra la preferencia en la visualización de pantalla de la pantalla del TV.
- ⑧ **Botón ◀◀/PREVIOUS (23, 26, 41)**
Realiza un salto hacia atrás de capítulo, título o pista, así como para la selección de página de una pantalla de menú (para DVD VIDEO/Video CD/SVCD).
Si se mantiene pulsado este botón durante la reproducción, hace retroceder rápidamente la reproducción (excepto en discos MP3).
- ⑨ **Botón ■/CLEAR (23, 31, 41)**
Detiene la reproducción. También se utiliza para borrar la selección para reproducción programada.
- ⑩ **Botón ◀◀/SLOW- (23, 30, 41)**
Si se mantiene pulsado este botón durante la reproducción, se retrocederá rápidamente (excepto en discos MP3).
Con un disco MP3, si pulsa este botón saltará un grupo hacia atrás.
Si se mantiene pulsado este botón mientras, se interrumpirá la reproducción del disco DVD VIDEO y retrocederá lentamente la reproducción.
- ⑪ **Botón PLAY MODE (27, 31, 32, 33, 42, 43)**
Muestra una visualización en pantalla que controla las funciones de reproducción avanzadas.
- ⑫ **Botón SUBTITLE (35)**
Se utiliza para mostrar la pantalla de la selección de subtítulos en la pantalla de TV, así como para activar o desactivar los subtítulos (para DVD VIDEO/SVCD).
- ⑬ **Botón DIGEST (28)**
Muestra las primeras escenas de cada título, capítulo o pista en la pantalla del TV. (para DVD VIDEO/Video CD/SVCD).
- ⑭ **Botón 3D PHONIC (37)**
Produce un efecto envolvente simulado.
- ⑮ **Botón ANGLE (34, 35)**
Cambia los ángulos de la cámara durante la reproducción de un disco DVD VIDEO que contiene varios ángulos de cámara (para DVD VIDEO).
- ⑯ **Ventana de emisión de infrarrojos**
Orienta esta ventana hacia el sensor remoto en el panel frontal al pulsar los botones.
- ⑰ **Botón TV STANDBY/ON ⏻/⏻ (19, 20)**
Enciende y apaga la TV (modo en espera).
- ⑱ **Interruptor TV - DVD (19, 21)**
Cuando se configura este interruptor en "TV", el cursor, el numérico y los botones TV/VIDEO - CANCEL se utilizan para controlar la TV.
Cuando se configura en "DVD", se utilizan para controlar la unidad.
- ⑲ **Botón DVD STANDBY/ON ⏻/⏻ (21)**
Enciende y apaga la unidad (modo en espera).
- ⑳ **Botón TV/VIDEO - CANCEL (19)**
Intercambia el modo de entrada de la TV cuando el interruptor TV - DVD está configurado en TV.
Cancela la última selección del programa cuando el interruptor TV - DVD está configurado en DVD.
- ㉑ **Botón MENU (25)**
Muestra un menú DVD en la pantalla del TV.
- ㉒ **Botón ENTER**
Ejecuta el elemento seleccionado de un menú o de la visualización de pantalla.
- ㉓ **Botón DISPLAY (38, 39)**
Muestra la información de estado (sólo para disco DVD) o la información horaria (para cualquier tipo de disco).
- ㉔ **Botón ▶▶/NEXT (23, 26, 41)**
Realiza un salto hacia delante de capítulo, título o pista, así como para la selección de página de una pantalla de menú (para DVD VIDEO/Video CD/SVCD).
Si se mantiene pulsado este botón durante la reproducción, hace avanzar rápidamente la reproducción (excepto en discos MP3).
- ㉕ **Botón II/STROBE (23, 29, 30, 41)**
Interrumpe la reproducción. También se usa para ver nueve imágenes fijas (función STROBE).
Si se pulsa este botón durante la pausa, la imagen fija avanza fotograma a fotograma.
- ㉖ **Botón ▶/SELECT (22, 25, 41, 42)**
Inicia la reproducción. También sirve como botón SELECT para control de reproducción (PBC) de Video CD/SVCDs.
- ㉗ **Botón ▶▶/SLOW+ (23, 30, 41)**
Si se mantiene pulsado este botón durante la reproducción, ésta avanzará rápidamente (excepto en discos MP3).
Con un disco MP3, si pulsa este botón saltará un grupo hacia delante.
Si se mantiene pulsado este botón mientras la reproducción está en modo de pausa de un disco DVD VIDEO, Video CD o SVCD, retrocederá lentamente la reproducción.
- ㉘ **Botón THEATER POSITION (37)**
Selecciona una calidad de imagen de entre 4 posiciones (para DVD VIDEO/Video CD/SVCD).
- ㉙ **Botón AUDIO (36)**
Selecciona el sonido. (para DVD VIDEO/Video CD/SVCD).
- ㉚ **Botón ZOOM (30)**
Amplía la imagen. (para DVD VIDEO/Video CD/SVCD).
- ㉛ **Botón AMP VOL +/-**
Botón amplificador del volumen para un amplificador externo. Sólo funciona con receptores JVC.

Panel posterior

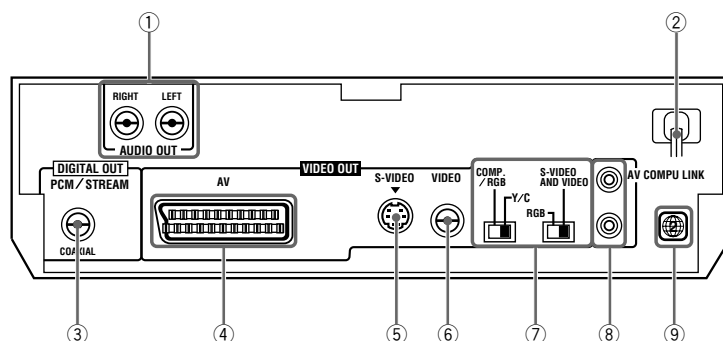

① Clavijas AUDIO OUT (LEFT/RIGHT - Izquierda/ Derecha) (13, 16)

Emite señales de salida de audio analógicas en estéreo.

② Cable de alimentación (17)

③ Clavija DIGITAL OUT PCM/STREAM (COAXIAL) (16)

Emite señales de salida digitales de audio. Debe seleccionar correctamente el tipo de señal dependiendo del dispositivo externo que se haya conectado a través de la pantalla de preferencias.

④ Conector VIDEO OUT AV (15)

El conector estándar SCART de 21 pines emite señales de salida de vídeo y audio. Consulte "Para conectar la unidad a un TV con el conector SCART" de la página 15 para obtener más información.

⑤ Clavija S-VIDEO (13)

Emite señales de salida S-video.

Observe que esta clavija no transmite buenas señales cuando la unidad transmite las señales RGB. Consulte "Para conectar la unidad a un TV con el conector SCART" de la página 15 para obtener más información.

⑥ Clavija VIDEO (13)

Emite una señal de salida de vídeo compuesta.

⑦ Interruptores VIDEO OUT SELECT (14, 15)

Es posible seleccionar el tipo de señal de vídeo con los interruptores COMP/RGB-Y/C y RGB/S-VIDEO AND VIDEO.

⑧ Clavijas AV COMPU LINK

Estas clavijas se suministran para uso futuro. No se utilizan actualmente.

⑨ Etiqueta de código de región (12)

Muestra el número de código de región.

Normas de funcionamiento

Visualizaciones en pantalla

Español

La unidad incluye varias visualizaciones en pantalla.

Algunas de estas visualizaciones, permiten configurar o seleccionar las preferencias o funciones mientras que las demás no ofrecen esta posibilidad.

Visualizaciones de inicio

La pantalla de inicio aparece automáticamente en determinadas condiciones.

En la parte inferior, aparecerá la siguiente información en función del estado de la unidad.

- NOW READING : La unidad está leyendo la información del disco (Tabla de contenido).
- REGION CODE ERROR! : El disco DVD VIDEO introducido no puede reproducirse porque el código de región del disco no coincide con el de la unidad.
- OPEN : La bandeja seleccionada se está abriendo.
- CLOSE : La bandeja seleccionada se está cerrando.

Pantalla de inicio

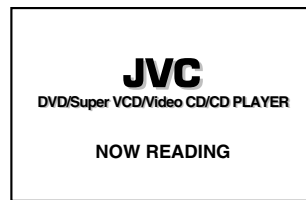

Visualizaciones de preferencias

Si no se introduce ningún disco o si se introduce un disco DVD VIDEO o Video CD y, a continuación, se detiene, al pulsar el botón CHOICE, aparece la pantalla de preferencias para su configuración.

Hay cuatro páginas : LANGUAGE, AUDIO, DISPLAY y SYSTEM, como se muestra a la derecha.

Consulte la página 45 para obtener información detallada.

LANGUAGE

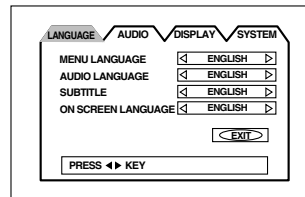

AUDIO

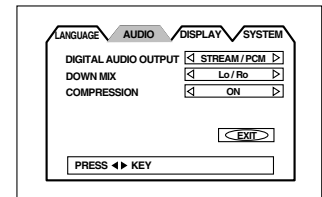

DISPLAY

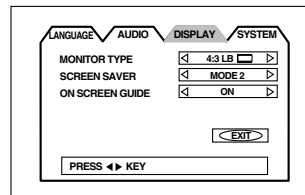

SYSTEM

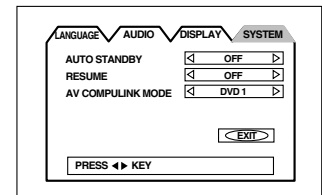

Pantalla PARENTAL LOCK

Si no se introduce ningún disco o se detiene un disco DVD VIDEO, al pulsar el botón ENTER, mientras se mantiene pulsado el botón ■ aparece la pantalla PARENTAL LOCK en la que puede configurar el nivel de limitación de la reproducción.

Consulte la página 49 para obtener información detallada.

PARENTAL LOCK (bloqueo infantil)

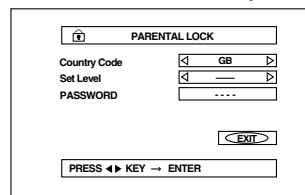

Información preliminar

Visualizaciones de modos de reproducción

Pulse el botón PLAY MODE para acceder a la visualización de los modos de reproducción en la que podrá controlar las funciones de reproducción.

Aparecerán diferentes visualizaciones dependiendo del tipo de disco y del estado de la unidad.

Si no se está reproduciendo ningún disco :

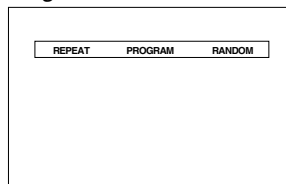

Durante la reproducción DVD VIDEO

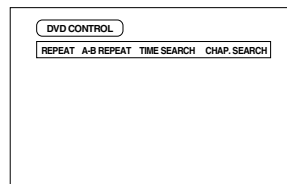

Durante la reproducción de un disco de Audio CD o MP3

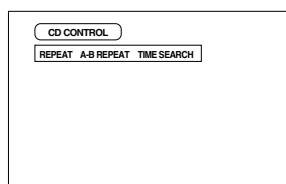

Durante la reproducción de un Video CD o SVCD.

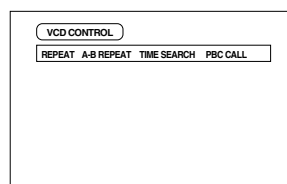

Pantalla de estado

Al pulsar el botón DISPLAY durante la reproducción, aparece la pantalla de estado. Si se trata de un disco DVD VIDEO, al pulsar el botón DISPLAY, podrá alternar entre la pantalla de estado de la función DVD VIDEO y el encendido y apagado de la pantalla de disco y hora.

Para un disco Video CD, SVCD, Audio CD o MP3, al pulsar el botón DISPLAY, se encenderá y se apagará la pantalla de disco y hora.

Estado de función DVD VIDEO

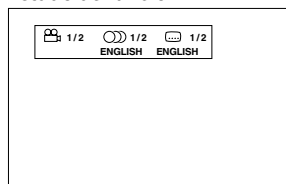

Disco/hora (DVD VIDEO)

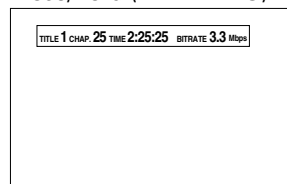

Disco/hora (Audio CD/Video CD/SVCD sin PBC)

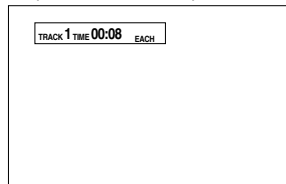

Disco/hora (Video CD/SVCD con PBC)

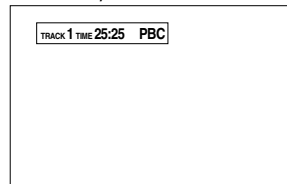

Disco/hora (disco MP3)

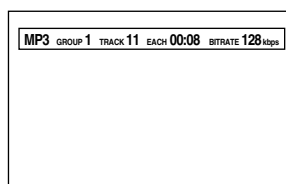

Para evitar que se queme el monitor [SCREEN SAVER]

Un monitor de televisión puede quemarse si se visualiza una imagen estática durante un periodo largo de tiempo. Para evitar esto, la unidad activa automáticamente la función de protección de pantalla si está visualizando una imagen estática, como una visualización o un menú en pantalla, durante más de 5 minutos.

- Si pulsa cualquier botón de la unidad o del mando a distancia desactivará la función de protección de pantalla y le devolverá a la pantalla anterior.
- Existen varios modos de protección de pantalla disponibles (consulte la página 48).
- La función de protección de pantalla no se activa durante la reproducción de un Audio CD o después de detener la reproducción de un Audio CD. Tampoco se activa durante la reproducción de un disco MP3.

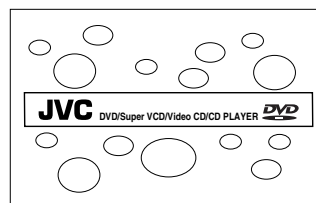

Iconos de ayuda en pantalla

Durante la reproducción DVD, pueden aparecer iconos sobre la imagen. Estos iconos tienen los significados siguientes.



: Se visualiza al inicio de una escena grabada desde varios ángulos. (Consulte la página 34.)



: Se visualiza al inicio de una escena grabada con varios idiomas de audio. (Consulte la página 36.)



: Se visualiza al inicio de una escena grabada con varios idiomas de subtítulos. (Consulte la página 35.)

Puede programar la unidad para que no muestre los iconos en pantalla configurando las preferencias descritas en la página 48.

Acerca del icono de función incorrecta

Cuando pulse un botón, si la unidad no funciona, aparecerá en la pantalla del televisor. En ocasiones, las funciones no se aceptan, aunque no aparezca .

Tenga en cuenta que es posible que no se permitan algunas operaciones con determinados discos, como la reproducción rápida hacia delante o hacia atrás o la reproducción en cámara lenta.

Cómo utilizar los botones numéricos

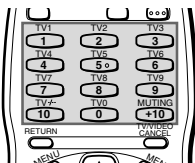

Para seleccionar un número de pista y título

- **Para seleccionar un número comprendido entre 1 y 10**
Pulse el botón correspondiente al número.
- **Para seleccionar un número superior a 10**
Utilice el botón +10.

Ejemplos :

Para seleccionar 13 +10 → 3

Para seleccionar 34 +10 → +10 → +10 → 4

Para seleccionar 40 +10 → +10 → +10 → 10

Para introducir una hora o un número de capítulo

El método de la introducción de la hora para la función de búsqueda de hora o el número del capítulo para la función de búsqueda de capítulo difiere del procedimiento anterior. Consulte las secciones correspondientes de este manual para ver más detalles.





* Hay otro método de seleccionar una pista o grupo de un disco MP3. Consulte la sección adecuada.

Acerca de los discos

Tipos de discos reproducibles

Los tipos de discos reproducibles y no reproducibles son los siguientes :

Discos reproducibles

DVD VIDEO 	SVCD 	Video CD 	Audio CD 
--	---	---	---

El logotipo DVD VIDEO es una marca comercial.

- Se pueden reproducir los discos CD-R y CD-RW grabados con formato SVCD, Vídeo CD, Audio CD o MP3, aunque algunos puede que no se reproduzcan debido a las características de disco o a la forma de grabación. Los discos CD-R y CD-RW no cerrados no pueden reproducirse.
- Los reproductores DVD VIDEO y los discos DVD disponen de números de código de región propios. Esta unidad solamente podrá reproducir discos DVD VIDEO cuyos números de código de región incluyan el "2". Ejemplos de discos DVD VIDEO reproducibles :



Discos no reproducibles

DVD-ROM, DVD-RAM, DVD AUDIO, DVD-R, DVD-RW, DVD+RW, CD-ROM, PHOTO CD, CD-EXTRA, CD-G, CD-TEXT, SACD

- La reproducción de los discos que aparecen más arriba como "No reproducibles" pueden generar ruidos y dañar los altavoces.
- Esta unidad puede reproducir audio grabado en discos CD-G, CD-EXTRA y CD-TEXT.

Estructura del disco

Un disco DVD VIDEO está formado por "títulos", mientras que un Audio CD, Vídeo CD o SVCD consta de "pistas". Cada título puede dividirse en varios "capítulos". Por ejemplo, si un disco DVD VIDEO contiene varias películas, cada película puede tener su propio número de título y estar dividida en varios capítulos. En un disco de karaoke DVD VIDEO, cada canción normalmente tiene su propio número de título y no tiene capítulos. En general, cada título tiene un contenido independiente, mientras que cada capítulo del mismo título tiene una continuidad.

Para la estructura de un disco MP3 consulte la página 40.

(Ejemplo : Disco DVD VIDEO)

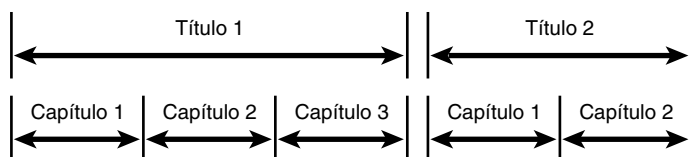

(Ejemplo : Audio CD/Vídeo CD/SVCD)

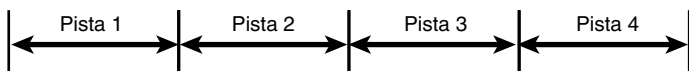

Conexiones

- *El término "TV" puede sustituirse por "monitor" o "proyector" en la siguiente descripción.
- *Antes de utilizar la unidad, conéctela al TV y/o al amplificador.

Antes de realizar conexiones

- No conecte el cable de alimentación hasta que haya realizado todas las conexiones.
- Dado que con frecuencia los distintos componentes poseen nombres de terminal diferentes, lea detenidamente las instrucciones suministradas por el fabricante del componente que desea conectar.

Para conectar a un TV

Puede utilizar la unidad conectándola simplemente al TV. Para mejorar la calidad del sonido audio, conecte las salidas de audio a su equipo de música. (Consulte las páginas siguientes).

La unidad

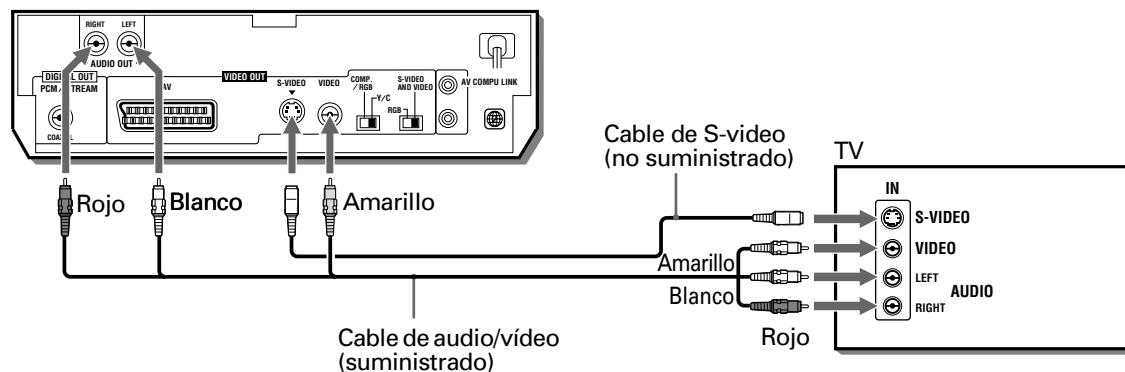

Conecte la unidad a un TV equipado con clavija de audio estéreo y entrada de vídeo utilizando los cables de audio/vídeo suministrados.

- Si su TV dispone de una entrada de audio mono en lugar de estéreo, necesitará un cable de audio opcional que convierta la salida de audio estéreo a mono.
- Si su TV dispone de una entrada S-VIDEO, conéctelo con la salida S-VIDEO de la unidad utilizando el cable de S-video (opcional) además de la conexión de vídeo (estándar) para obtener una imagen de mejor calidad.

Conexión de la salida de S-VIDEO o la salida de VIDEO

Para la conexión del televisor, puede utilizar la salida de S-VIDEO o la salida de VIDEO. (No se pueden utilizar las dos salidas al mismo tiempo.)

Cuando use el conector S-VIDEO o del de VIDEO, fije el conmutador VIDEO OUT SELECT (S-VIDEO AND VIDEO/RGB) en el panel posterior en la posición "S-VIDEO AND VIDEO". Entonces aparece "S-VIDEO" en la pantalla durante unos segundos. Tenga en cuenta que estas salidas no tienen relación alguna con el ajuste del conmutador Y/C-COMP./RGB.

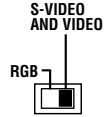

(Ventana de visualización)

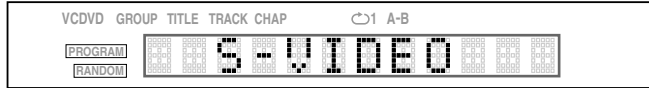

¡IMPORTANTE!

- Tenga en cuenta que debe cambiar la posición del conmutador cuando la unidad esté parada o con el equipo apagado (modo de espera) con el DVD retirado. En caso contrario, el ajuste seleccionado no será efectivo.
- Para su conexión de TV puede utilizar tanto la salida de S-vídeo como la salida RGB del conector SCART (no simultáneamente). Cuando utilice la salida S-vídeo para el televisor, asegúrese de que el conector SCART (VIDEO OUT-AV) no se utiliza.

NOTAS

- Conecte la salida VIDEO OUT de la unidad directamente a la entrada de vídeo de su TV. Si conecta la salida VIDEO OUT de la unidad al TV mediante un reproductor VCR puede provocar problemas de imagen al reproducir un disco protegido contra copias.
- Conecte la unidad a un televisor PAL. No conecte el reproductor a un televisor NTSC.

Para conectar la unidad a un TV con el conector SCART

Puede utilizar la unidad conectándola al TV con un cable SCART de 21 pines. Para disfrutar de sonido audio de mejor calidad, conecte las salidas de audio a su equipo de música.

Español

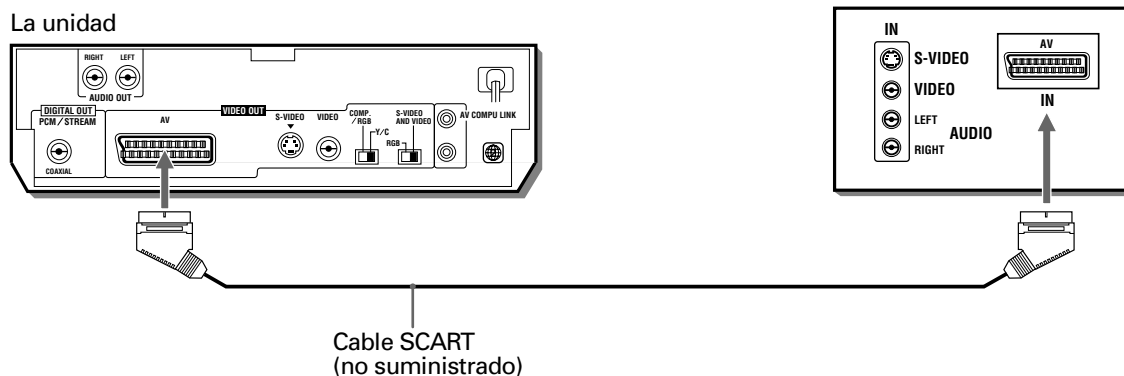

Configure correctamente el interruptor COMP/RGB-Y/C en función de su modelo de TV.

- Si el TV sólo admite la señal de vídeo normal (compuesta), configure el interruptor en "COMP/RGB". También necesitará fijar al mismo tiempo el conmutador RGB/S-VIDEO AND VIDEO a "S-VIDEO AND VIDEO". Entonces aparece "S-VIDEO" en la pantalla durante unos segundos. (Consulte la página 13).
- Si el TV admite la señal Y/C, configure el interruptor en "Y/C" para poder disfrutar de imágenes de mejor calidad. También necesitará fijar al mismo tiempo el conmutador RGB/S-VIDEO AND VIDEO a "S-VIDEO AND VIDEO". Entonces aparece "S-VIDEO" en la pantalla durante unos segundos. (Consulte la página 13.)
- Si el TV admite señales RGB, configure el interruptor en "COMP/RGB" y haga que la unidad transmita las señales RGB. También necesitará fijar al mismo tiempo el conmutador RGB/S-VIDEO AND VIDEO a "RGB". Entonces aparece "RGB" en la pantalla durante unos segundos.

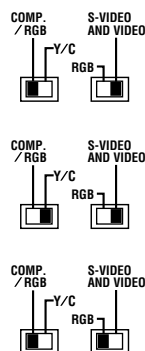

Si el conmutador RGB/S-VIDEO AND VIDEO está fijado en "S-VIDEO AND VIDEO", pueden suceder fenómenos indeseados, como un color anormal en la imagen de televisión.

(Ventana de visualización)



¡IMPORTANTE!

Tenga en cuenta que debe cambiar la posición del conmutador cuando la unidad esté parada o con el equipo apagado (modo de espera) con el DVD retirado. En caso contrario, el ajuste seleccionado no será efectivo. En caso contrario, el ajuste seleccionado no será efectivo.

NOTAS

- No conecte el reproductor a un televisor NTSC. Conéctelo a un televisor PAL.
- Cuando se configura la unidad para que transmita señales RGB, la clavija S-VIDEO no transmite buenas señales.

Cómo empezar

Para conectar la unidad a un amplificador o a un receptor

Para disfrutar de una mejor calidad de sonido, conecte las salidas de audio de la unidad a su amplificador o receptor.

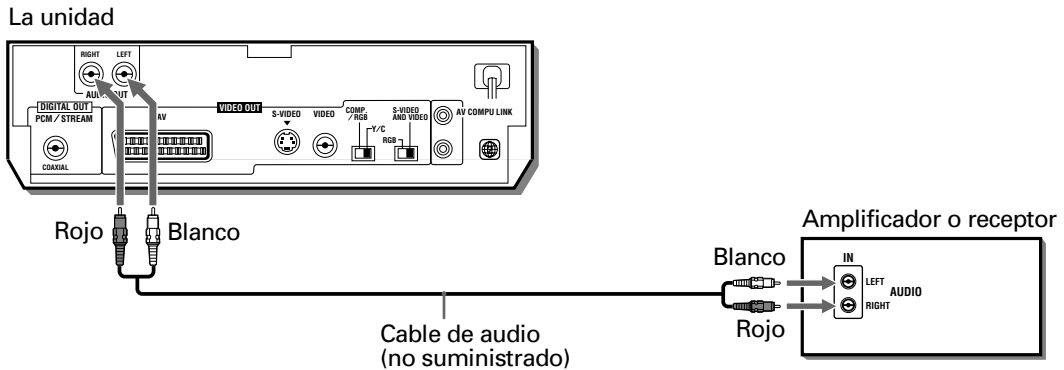

- Conecte la salida AUDIO OUT de la unidad a cualquier entrada a nivel de línea (como AUX, DVD, CD, etc.) de un amplificador de audio o un receptor.

Para conectar a un equipo de audio con entrada digital

Puede mejorar la calidad del sonido conectando la salida DIGITAL OUT de la unidad a la entrada digital de un receptor, MD, etc. utilizando un cable digital opcional. La señal digital de audio de un disco se transfiere directamente (excepto en discos MP3). Si se conecta la unidad a un decodificador Dolby Digital o DTS o a un amplificador con un decodificador integrado utilizando un cable digital opcional, podrá disfrutar de sonido envolvente de alta calidad.

Cuando efectúe la conexión digital, le aconsejamos que efectúe también la conexión analógica, ya en función de los discos, es posible que no se emita ninguna señal desde la salida DIGITAL OUT.

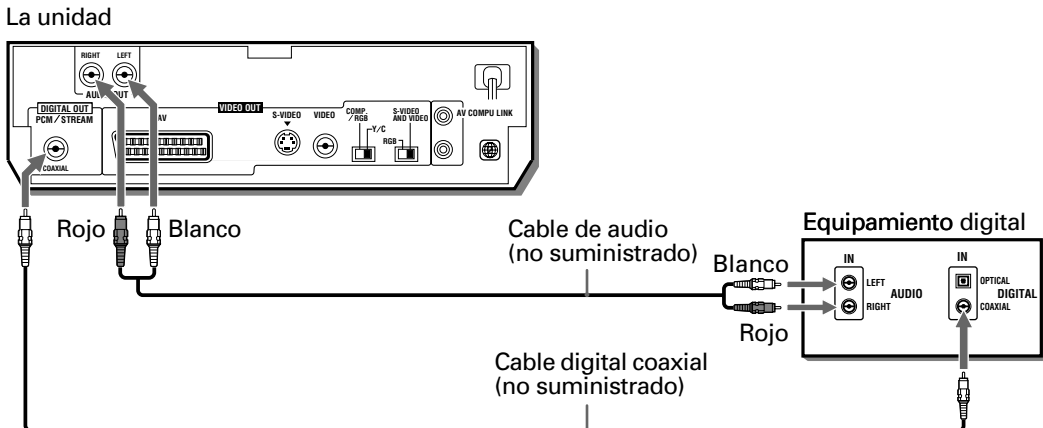

NOTAS

- Cuando conecte la salida DIGITAL OUT de la unidad a un equipo digital de audio, antes de usarlo, configure correctamente el parámetro "DIGITAL AUDIO OUTPUT" que se encuentra en la página "AUDIO" de la pantalla de preferencias según el equipo de audio al que se haya conectado. Si no configura correctamente el parámetro "DIGITAL AUDIO OUTPUT", puede generar un nivel de ruido que podría dañar los altavoces. Consulte el apartado "DIGITAL AUDIO OUTPUT" de la página 46.
- Con la conexión digital, los ajustes de COMPRESSION en la página de AUDIO de la visualización preferente no son válidos. La configuración de estos parámetros debe realizarse con el decodificador.

Para conectar el cable de alimentación

Cuando haya realizado todas las conexiones de audio/vídeo, conecte el cable de alimentación a la toma de pared. El indicador STANDBY se encenderá y la instalación habrá finalizado.



Aviso

- Desconecte el cable si no va a utilizar la unidad por un período de tiempo prolongado.
- Desconecte el cable antes de limpiar la unidad.
- Desconecte el cable antes de mover la unidad.
- No conecte ni desconecte el cable de alimentación con las manos húmedas.
- No tire del cable para desconectarlo, ya que esto podría dañarlo y provocar un fuego, un cortocircuito u otros accidentes.



Aviso

- No dañe, modifique, torza o tire del cable ya que esto podría estropearlo y provocar un fuego, un cortocircuito u otros accidentes.
- No coloque ningún objeto pesado, o la propia unidad sobre el cable de alimentación ya que esto podría provocar un fuego, un cortocircuito u otros accidentes.

Para instalar las pilas en el mando a distancia

El compartimento de las pilas se encuentra en la parte posterior del mando a distancia.

1 Presione el punto mostrado por la flecha situada en la parte superior de la cubierta del compartimento, y tire de la cubierta hacia arriba para abrirlo.

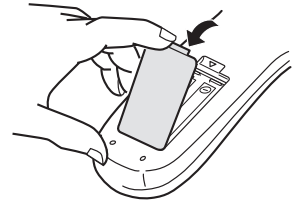

2 Coloque las dos pilas R6P (SUM-3)/AA(15F) en el mando a distancia teniendo en cuenta las marcas de polaridad (“+” y “-”) del compartimento y de las pilas.

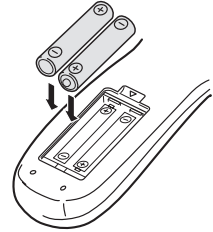

3 Coloque la cubierta sobre el compartimento y presione suavemente.

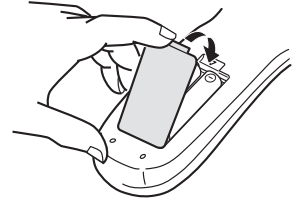

- Las pilas tendrán una duración aproximada de seis meses con un uso normal. Si las funciones del mando a distancia muestran un comportamiento irregular, sustitúyalas. Para obtener más información remítase más abajo.

Precauciones de uso de las pilas

Tenga en cuenta las precauciones siguientes para utilizar las pilas de una forma segura. Si se utilizan de forma inadecuada, se puede acortar su vida útil, pueden reventar o su contenido puede tener fugas.

Precaución

- **Retire las pilas del mando a distancia si no lo va a utilizar durante un período prolongado de tiempo.**
- **Retire las pilas gastadas y deshágase de ellas adecuadamente.**
- **Nunca deje las pilas gastadas en cualquier sitio. Apártelas, póngalas con otros objetos desechables o deposítelas en un incinerador.**
- **Nunca toque el líquido que se haya salido del interior de una pila.**
- **No mezcle pilas antiguas y nuevas ni de diferentes tipos al cambiarlas.**

Para utilizar el mando a distancia para manejar la TV

Es posible manejar la TV con el mando a distancia.

Configuración de la señal del mando a distancia para operar con la TV.

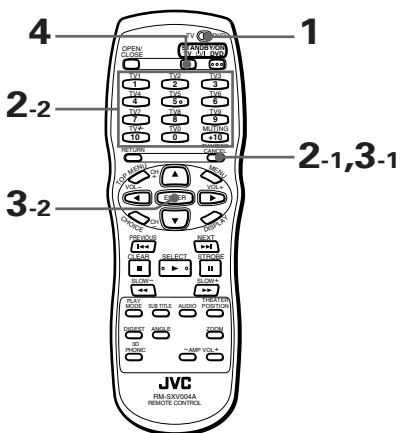

- 1 Configure el interruptor TV-DVD en la posición TV.
 - 2 Mientras mantiene pulsado TV/VIDEO - CANCEL, introduzca el código de fabricante de la TV según la lista que se muestra más abajo (del 0 al 9).
No suelte TV/VIDEO - CANCEL. Manténgalo pulsado hasta que finalice el siguiente paso.
- Ejemplo :**
Para introducir el código de fabricante "01" : pulse "0" y, a continuación, "1".
- 3 Pulse ENTER mientras mantiene pulsado TV/VIDEO - CANCEL.
 - 4 Intente operar con la TV pulsando TV STANDBY/ON \odot /I.
Si la TV se enciende o se apaga se ha configurado satisfactoriamente la señal de control.

Lista de códigos de fabricante

Nº	Fabricante
01	JVC
02	PHILIPS/CCE/MAGNAVOX
03	mitsubishi
04	PANASONIC
05	RCA
06	SHARP
07	SONY
08	TOSHIBA
09	ZENITH
10	PHILCO/HITACHI
11	PANASONIC
12	SAMSUNG
13	SANYO/SEARS
14	TOSHIBA







Nº	Fabricante
15	GRADIENTE
16	SANYO
17	PHILCO/DAEWOO
18	LG (GOLDSTAR)
19	GRUNDIG
20	NEC/GRADIENTE
21	PHILCO
22	BEIJING/NOBLEX
23	JVC (ONWA)
24	JVC (ONWA)
25	JVC (ONWA)
26	THOMSON
27	FERGUSON
28	ITT

Nº	Fabricante
29	MIVAR
30	FINLUX
31	NOKIA
32	FUNAI
33	SAMSUNG
34	SAMSUNG/PEONY/CHANGHONG
35	SAMSUNG
36	AIWA
37	DAEWOO
38	JINXING/PEONY
39	PEONY
40	KONKA
41	TCL

Se pueden utilizar los siguientes botones para manejar la TV :

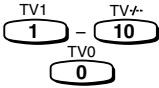
Para utilizar los botones CURSOR ▲/▼/◀/▶ (CH+, CH-, VOL-, VOL+), TV/VIDEO - CANCEL y los botones numéricos para controlar la TV, configure el interruptor TV - DVD en "TV".

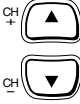
TV DVD

	<p>Enciende y apaga la TV.</p>
	<p>Intercambia el modo de entrada de la TV entre TV y VIDEO.</p>
	<p>Selecciona directamente los canales de la TV. * En algunos televisores, si se pulsán las funciones "+10" o "100+", funciona como el botón ENTER si la TV necesita que se pulse el botón ENTER después de seleccionar un número de canal.</p>
	<p>Silencia el sonido de la TV.</p>
	<p>Cambia los canales de la TV.</p>
	<p>Ajusta el volumen de la TV.</p>

NOTAS

- El mando a distancia está inicialmente configurado para utilizarse con un TV JVC.
- Si hay más de un código en la lista para el fabricante de su TV, pruebe con todos hasta que dé con el acertado.

En la siguiente descripción se utilizan principalmente los botones del mando a distancia; sin embargo, también pueden utilizarse los correspondientes botones del panel frontal si están disponibles.

Configuración del interruptor TV-DVD en DVD

Español

Configure el interruptor TV-DVD en la posición DVD.

Ahora puede disfrutar reproduciendo discos DVD VIDEO, Audio CD, Video CD, SVCD y MP3 después de encender la unidad.

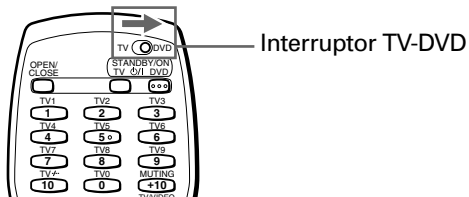

Encendido y apagado de la unidad

Pulse DVD STANDBY/ON D/I en el mando a distancia o STANDBY/ON D/I en el panel frontal.

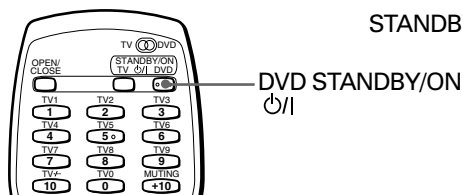

STANDBY/ON D/I

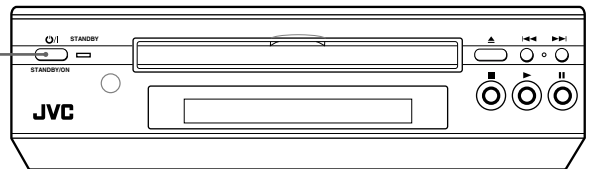

Sugerencias

- Puede encender la unidad pulsando el botón \blacktriangleright . Con esta acción, la unidad inicia la reproducción si se ha depositado un disco en la bandeja.
- Si no se configura ningún disco, aparece "NO DISC" en la ventana de visualización.
- Puede activar la unidad pulsando el botón \blacktriangle (OPEN/CLOSE) en el panel frontal.

NOTA

- Aunque pulse uno de los botones indicados arriba para apagar la unidad, la unidad no se desconectará de la fuente de alimentación mientras esté conectada a la toma de la red. Este estado se denomina el modo en espera en el que la unidad consume poca energía.

Para insertar o extraer discos

- 1 Pulse ▲ (OPEN/CLOSE) para abrir la bandeja de discos.
- 2 Coloque un disco en la bandeja.

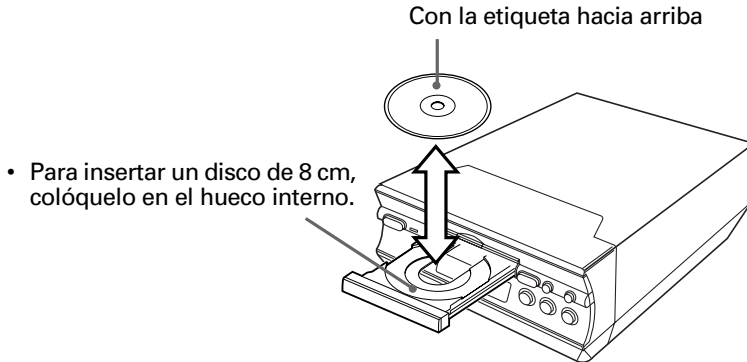

- 3 Pulse ▲ (OPEN/CLOSE) situado a la derecha de la bandeja de discos.

Sugerencias

- Si pulsa ▲ (OPEN/CLOSE) para el disco que se está reproduciendo, ésta se detendrá y se abrirá la bandeja.

NOTAS

- La unidad puede reproducir solamente discos DVD VIDEO, Audio CD, Video CD, SVCD y MP3. No introduzca otros tipos de discos. Para más obtener más detalles acerca de los tipos de discos reproducibles, consulte la página 12.
- Cuando cargue un disco en la bandeja asegúrese de colocarlo correctamente. De otro modo, el disco podría dañarse al cerrar la bandeja, y es posible que no lo pueda extraer de la unidad.

Reproducción básica

Ahora puede reproducir un disco. Primero disfrutemos de una reproducción con un disco DVD VIDEO, Audio CD, Video CD o SVCD según el procedimiento siguiente. Para obtener instrucciones básicas de un disco MP3, consulte la página 40.

Para iniciar la reproducción



Pulse ►.

La unidad comienza la reproducción desde el comienzo.

NOTAS

- Cuando se memoriza el punto de reanudación, al pulsar ►, se inicia la reproducción desde ese punto, en lugar de hacerlo desde el principio. Consulte las páginas 24 y 49.
- Durante la reproducción, la ventana de visualización muestra el título, capítulo o número de pista que se está reproduciendo.
- Si se trata de discos Video CD/SVCD con control PBC o de algunos discos DVD, puede aparecer la pantalla de menús en el TV una vez que haya comenzado la reproducción. En tal caso, seleccione un elemento para que se reproduzca desde el menú. Para el funcionamiento mediante menús, consulte la página 25.
- Si se trata de algunos discos DVD, la unidad comienza la reproducción automáticamente después de introducir el disco.

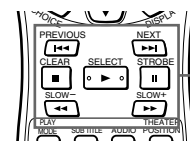

Botones de control básicos

Para detener la reproducción



Pulse ■.

La unidad detiene la reproducción.

Español

Para detener la reproducción temporalmente



Pulse ■■.

La unidad detiene la reproducción. Para reanudar la reproducción, pulse ►.

Para avanzar y retroceder rápidamente mientras se visualiza



■ Durante la reproducción

Desde el mando a distancia

Pulse ◀◀ o ▶▶.

Cada vez que pulsa ◀◀ o ▶▶ se incrementa la velocidad de reproducción. Puede seleccionar las siguientes velocidades 2x, 5x, 10x, 20x y 60x, la velocidad normal.

Si pulsa ►, la unidad reanuda la reproducción normal.

NOTA

- Cuando se reproduce un disco de DVD VIDEO, Video CD o SVCD, el sonido no se escucha.

Desde el panel frontal

Mantenga pulsado ◀◀◀ o ▶▶▶.

Si se mantiene pulsado ▶▶▶, la reproducción avanza rápidamente, mientras que si mantiene pulsado ◀◀◀, la reproducción retrocede. La velocidad cambiará de 5x a 20x, la velocidad normal, si sigue pulsando el botón durante un determinado período de tiempo. Si se suelta el botón, la unidad vuelve a la reproducción normal.

NOTAS

- Cuando se reproduce un disco de DVD VIDEO, Video CD o SVCD, el sonido no se escucha.
- Cuando se reproduce un disco MP3, no funciona ◀◀◀ ni ▶▶▶.

Para buscar el inicio de una escena o canción



■ Durante la reproducción

Pulse ◀◀◀ o ▶▶▶.

Pulse ◀◀◀ para buscar el inicio del capítulo, título o pista actuales, y pulse ▶▶▶ para buscar el inicio del siguiente capítulo, título o pista.

NOTA

- Cuando reproduce un disco Video CD/SVCD con la función PBC o un disco DVD VIDEO, la unidad puede detectar un sitio diferente, pero normalmente se sitúa en el inicio del título, capítulo o pista.



Para reanudar la reproducción

La unidad puede memorizar la posición del disco en la que se interrumpió la reproducción y reanudarla desde dicha posición la próxima vez que pulse ►.

Para memorizar una posición interrumpida



1 Configure el parámetro “RESUME” de la página “SYSTEM” de la pantalla de preferencias en “ON”.
(Consulte la página 49 para más obtener detalles acerca de cómo realizar la configuración.)

2 En la posición en la que desee interrumpir la reproducción, pulse ■ o pulse DVD STANDBY/ON  desde el mando a distancia o STANDBY/ON  desde el panel frontal.

La unidad memoriza la posición interrumpida.

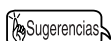

- Incluso si se interrumpe la reproducción pulsando ■ en el paso 2 anterior y, a continuación, se apaga la unidad, no se borrará la memoria.

Reanudar la reproducción



- Mientras esté el disco cuya reproducción interrumpió en la bandeja

Pulse ►.



La unidad comienza la reproducción desde la posición donde se interrumpió la última vez.

- **Para borrar de la memoria la reanudación de posición**

Realice uno de los siguientes pasos.

* Retire el disco de la bandeja.

* Pulse ■ mientras está detenido.

* Encienda la unidad pulsando DVD STANDBY/ON  (en el mando a distancia) o STANDBY/ON  (en el panel frontal).

NOTAS

- La función de reanudación no funciona con discos Audio CD y MP3.
- La función de reanudación no funciona si se ha configurado “RESUME” de la página “SYSTEM” de la pantalla de preferencias en “OFF”.
- En el caso de discos Video CD/SVCD con la función PBC, es posible que la unidad inicie la reproducción en un punto inmediatamente anterior al punto de reanudación que se guardó.
- La función de reanudación no funciona en el modo de programa o aleatorio.

Funciones avanzadas

En esta sección describimos el funcionamiento avanzado de reproducción de un disco DVD VIDEO, Audio CD, Video CD o SVCD. Para las instrucciones de discos MP3 consulte desde la página 40 hasta la 44.

Reproducción desde una posición específica del disco

Puede reproducir un disco desde una pista, un título o un capítulo seleccionados o desde la hora especificada.

Para buscar una escena determinada desde el menú DVD



Normalmente, los discos DVD VIDEO tienen menús propios que muestran el contenido del disco. Estos menús contienen varios elementos tales como títulos de película, nombre de canciones o información sobre el artista, y los muestra en la pantalla del TV. Puede buscar una escena determinada utilizando el menú.

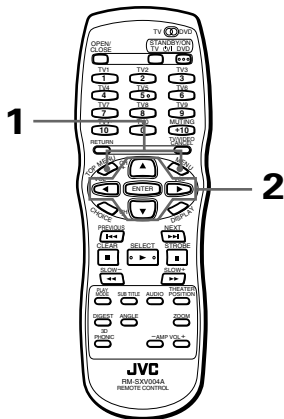

■ Para el funcionamiento de TOP MENU :
Durante la reproducción de DVD VIDEO o si está detenida :

Para el funcionamiento de MENU :
Durante la reproducción DVD VIDEO

1 Pulse TOP MENU o MENU.

El menú aparecerá en la pantalla del TV.

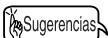

Acerca del menú

Normalmente, un disco DVD VIDEO que contenga más de un título tendrá un menú "title" que muestre los títulos. En ese caso, el menú aparecerá en la pantalla del TV al pulsar el botón TOP MENU. Algunos discos DVD VIDEO pueden tener un menú diferente que aparecerá pulsando el botón MENU. Consulte las instrucciones de cada disco DVD VIDEO para encontrar su menú particular.

Ejemplo :

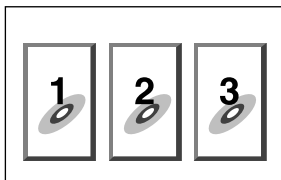

2 Utilice CURSOR ▲/▼/◀/▶ para seleccionar el elemento deseado y, a continuación, pulse ENTER.

La unidad comienza la reproducción del elemento seleccionado.

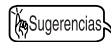

- Con algunos discos, se pueden seleccionar los elementos introduciendo el número correspondiente mediante los botones numéricos, lo que puede provocar que la unidad inicie la reproducción automáticamente.

NOTAS

- Cuando aparece en la pantalla del TV al pulsar TOP MENU en el paso 1 :
El disco no tiene ningún menú que muestre los títulos.
- Cuando aparece en la pantalla del TV al pulsar MENU en el paso 1 :
El disco no tiene ningún menú.
- El botón de menú no funciona mientras está detenido.

Para buscar la escena deseada desde el menú del Video CD/SVCD con PBC



Algunos discos Video CD/SVCD admiten la función PBC. PBC es el acrónimo de "PlayBack Control", control de reproducción. Un disco Video CD/SVCD grabado con PBC tiene sus propios menús, como la lista de las canciones del disco. Puede buscar una escena determinada utilizando el menú.

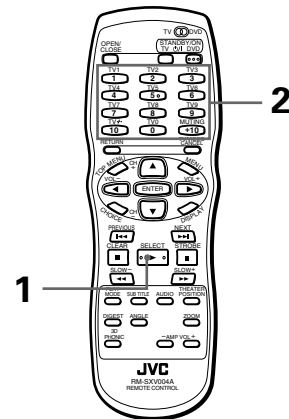

■ Cuando se detiene un Video CD/SVCD con función PBC

1 Pulse ►.

Aparecerá un menú de disco en la pantalla del TV (la función PBC está activada).

Ejemplo :

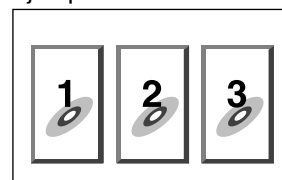

Aparecerá el indicador "PBC" en la ventana de visualización del panel frontal.

2 Utilice los botones numéricos para seleccionar el número del elemento deseado.

- Consulte la página 11 para más obtener detalles acerca de cómo utilizar los botones numéricos.

La unidad comienza la reproducción del elemento seleccionado. Puede volver al menú pulsando RETURN. Cuando aparecen "NEXT" o "PREVIOUS" en la pantalla del TV, la unidad suele funcionar de la siguiente manera :

- Si pulsa ►►► avanzará a la página siguiente.
- Si pulsa ◀◀◀ volverá a la página anterior.
- El método de funcionamiento es diferente dependiendo del disco.

Sugerencias

- Si desea reproducir un disco Video CD/SVCD compatible con PBC sin activar la función PBC, inicie la reproducción utilizando los botones numéricos en vez del botón ►.
- Para activar la función PBC cuando reproduzca un disco Video CD/SVCD compatible con PBC sin la función PBC, pulse ■ y, a continuación, ►.
- También puede activar la función PBC utilizando la pantalla del menú de modo de reproducción de la siguiente forma.
 - 1 Pulse PLAY MODE.
 - 2 Utilice CURSOR ◀/► para desplazar ↵ a [PBC CALL] y, a continuación, pulse ENTER.

1 Utilice los botones numéricos para especificar el número.

- * Durante la reproducción de DVD VIDEO (excepto cuando aparezca un menú), se especifica un capítulo.
- * Mientras un DVD VIDEO está detenido, se especifica un título.
- * Si se trata de un Audio CD o Video CD/SVCD, se especifica una pista.

La unidad inicia la reproducción desde el principio de la selección.

- Consulte la página 11 para más obtener detalles acerca de cómo utilizar los botones numéricos.

NOTAS

- Durante la reproducción de DVD VIDEO, si un menú aparece en la pantalla del TV, los botones numéricos pueden utilizarse para seleccionar un elemento del menú.
- Cuando aparece ◯ en la pantalla del TV : El título o pista que ha seleccionado no se encuentra en el disco.
- Esta función no está disponible durante la reproducción de Video CD/SVCD con función PBC.

Para buscar una selección determinada

con ◀◀◀ o ►►►



Para buscar una selección determinada utilizando los botones numéricos



Puede reproducir un título determinado (DVD VIDEO) o pista (Audio CD/Video CD/SVCD) especificando el número.

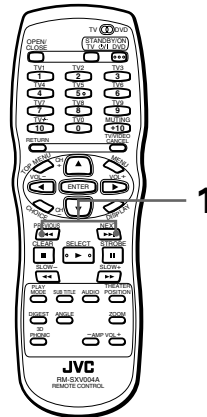
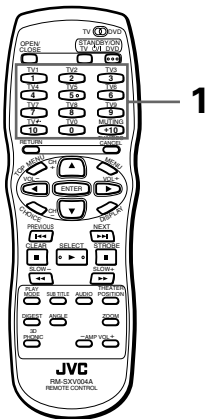

- Para DVD VIDEO : En cualquier momento excepto cuando se visualiza un menú
Para Audio CD : En cualquier momento
Si se trata de Video CD/SVCD : Durante la reproducción sin función PBC o mientras está detenido

- Para DVD VIDEO : En cualquier momento excepto cuando se visualiza un menú
Para Audio CD : En cualquier momento
Si se trata de Video CD/SVCD : Durante la reproducción sin la función PBC

1 Pulse ◀◀◀ o ►►►.

- Si pulsa el botón con un disco Audio CD, Video CD o SVCD se saltará una pista. Si pulsa el botón con un disco DVD VIDEO, se saltará un capítulo o título dependiendo de la configuración del disco. El número de selección aparece en la ventana de visualización del panel frontal.
- Para buscar una selección posterior, pulse ►►► una o varias veces hasta que visualice el número de la selección deseada.

- Para colocarse al principio de la selección actual, pulse una vez ◀◀.
- Para buscar una selección anterior, pulse ◀◀ varias veces hasta que visualice el número de la selección deseada.

NOTAS

- Esta función puede no estar disponible en algunos discos DVD VIDEO.
- Esta función no está disponible durante la reproducción de Video CD/SVCD con función PBC.

Para buscar una escena determinada especificando el número de capítulo [CHAP. SEARCH]



Si el título de un disco DVD VIDEO que se está reproduciendo está dividido en capítulos, podrá saltar al capítulo deseado especificando el número utilizando la visualización en pantalla.

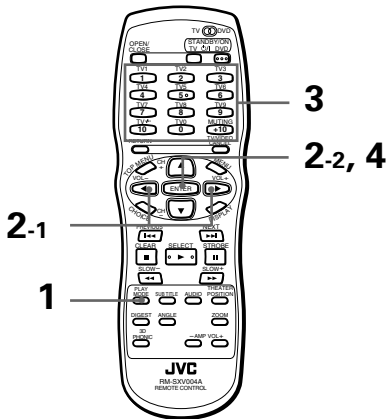

■ Durante la reproducción DVD VIDEO

1 Pulse PLAY MODE.

El menú de modo de reproducción DVD aparecerá en la pantalla del TV.

2 Utilice CURSOR ◀/▶ para desplazar a [CHAP. SEARCH] y, a continuación, pulse ENTER.

Debajo del menú aparecerá el mensaje "GO TO CHAPTER =".

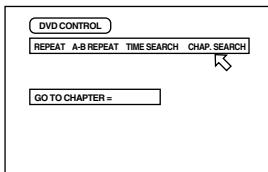

3 Utilice los botones numéricos (0 a 9) para introducir el número de capítulo deseado.

Ejemplo :

Para seleccionar el capítulo 8 :
Pulse "8" → ENTER.

Para seleccionar el capítulo 37 :
Pulse "3" → "7" → ENTER.

4 Pulse ENTER.

La unidad comienza la reproducción desde el capítulo seleccionado.

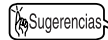

- Los botones "10" y "+10" no se utilizan en esta función.

NOTAS

- También puede buscar directamente un capítulo determinado, especificando el número de capítulo con los botones numéricos durante la reproducción, excepto cuando aparece un menú. Consulte la página 26.
- Cuando el número de capítulo no es correcto en el paso 3 :
Sobrescribir el número incorrecto con el correcto.
- Cuando ◯ aparece en la pantalla del TV en el paso 4 :
El capítulo que ha seleccionado no se encuentra en el disco, o bien no funciona la función de búsqueda de capítulo.
- Para desactivar el menú de modo de reproducción :
Pulse PLAY MODE.

Para buscar una posición determinada en el título o pista actuales [TIME SEARCH]



Puede reproducir un disco desde una posición determinada especificando el tiempo transcurrido desde el principio del título o de la pista actuales utilizando la función TIME SEARCH. Tenga en cuenta que algunos discos DVD VIDEO no contienen información sobre el tiempo y que no puede utilizarse con ellos la función TIME SEARCH.

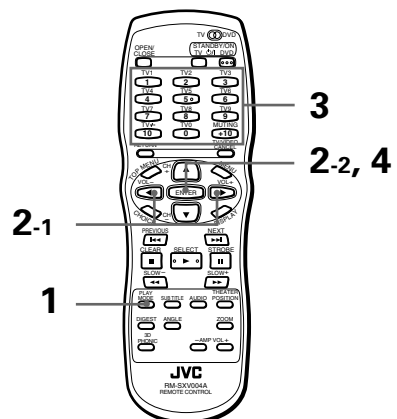

- Si se trata de DVD VIDEO : Durante la reproducción
Si se trata de Audio CD : Durante la reproducción
Si se trata de Video CD/SVCD :
Durante la reproducción sin la función PBC

1 Pulse PLAY MODE.

El menú de modalidades de reproducción aparecerá en la pantalla del televisor.

2 Utilice CURSOR ◀▶ para desplazar [] a [TIME SEARCH], y, a continuación, pulse ENTER.

“GO TO” aparecerá en el menú.

3 Utilice los botones numéricos (0 a 9) para especificar el tiempo.

Puede especificar el tiempo transcurrido desde el título o la pista actuales para determinar el punto desde donde desea iniciar la reproducción.

4 Pulse ENTER.

La unidad inicia la reproducción a partir de la hora especificada.

(para DVD VIDEO)

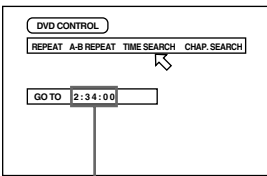

Tiempo seleccionado

(para Audio CD)

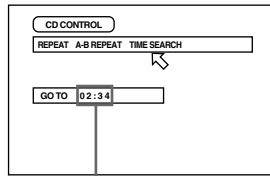

Tiempo seleccionado

Sugerencias

- Los botones “10” y “+10” no se utilizan en esta función.
- Para discos DVD VIDEO, puede especificar el tiempo en formato de hora/minuto/segundo, para discos Audio CD, Video CD y SVCD en formato de minuto/segundo.

(para Video CD/SVCD)

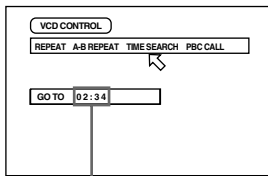

Tiempo seleccionado

Ejemplo (para DVD VIDEO) :

Para reproducir desde 2(H) : 34(M) : 00(S)

GO TO _ : _ : _

↓ Pulse “2”.

GO TO 2 : _ : _

↓ Pulse “3”.

GO TO 2 : 3 _ : _

↓ Pulse “4”.

GO TO 2 : 3 4 : _ _

↓
Pulse ENTER.

No es necesario pulsar “0” para introducir los ceros (para los dos últimos dígitos del ejemplo anterior). Por supuesto, se pueden introducir.

• Cuando cometa un error

Mueva el cursor hasta el valor incorrecto y, a continuación, pulse el botón correcto para volver a seleccionar el valor.

GO TO 2 : 3 5 : _ _

↓ Pulse CURSOR ◀.

GO TO 2 : 3 _ : _ _

↓ Pulse “4”.

GO TO 2 : 3 4 : _ _

NOTAS

- Cuando aparece [] en la pantalla del TV en el paso 2 :

La hora que ha seleccionado no está en el disco, o bien no funciona la función de búsqueda de hora.

Tenga en cuenta que la función de búsqueda de hora no funciona durante la reproducción de Video CD/SVCD con función PBC.

- Para desactivar el menú de modo de reproducción :

Pulse PLAY MODE.

- La función TIME SEARCH no puede utilizarse durante la reproducción del programa.

Para buscar una escena determinada desde la pantalla [DIGEST]



La unidad puede mostrar la escena de inicio de cada título o capítulo de DVD VIDEO o cada pista de Video CD/SVCD. Puede seleccionar una escena determinada de las que se muestran en la pantalla del TV.

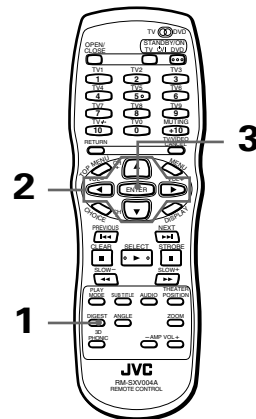

■ Para DVD VIDEO :

Mientras está detenido o durante la reproducción

Si se trata de Video CD/SVCD :

Mientras está detenido o durante la reproducción sin la función PBC

1 Pulse DIGEST.

Se mostrarán hasta nueve escenas de inicio.

- Mientras un disco DVD VIDEO se encuentra detenido :
La escena de inicio de cada título aparecerá en la pantalla del TV.
- Durante la reproducción de un disco DVD VIDEO :
La escena de inicio de cada capítulo del título actual aparecerá en la pantalla del TV.
- Cuando haya un disco Video CD/SVCD introducido :
La escena de inicio de cada pista aparecerá en la pantalla del TV.

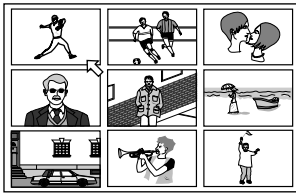

2 Utilice CURSOR ▲/▼/◀/▶ para seleccionar la escena deseada.

La escena seleccionada aparece indicada por . Si hay más de 9 escenas, la pantalla de inicio tendrá más de una página. En este caso, si se pulsa ►►I avanzará a la página siguiente, mientras que si pulsa I◀◀ volverá a la página anterior.

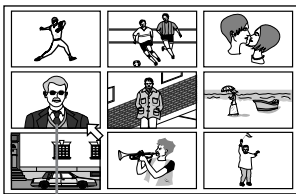

Escena seleccionada

Sugerencias

- Cuando la escena seleccionada está en la parte inferior derecha, si pulsa CURSOR ► avanzará a la página siguiente si está disponible. Del mismo modo, cuando se selecciona la escena de la parte superior izquierda, si pulsa CURSOR ◀ volverá a la página anterior (si está disponible).
- Si hay varias páginas de inicio, después de pulsar DIGEST, al pulsar ►►I antes de que aparezcan las 9 escenas de la primera página en el TV, la pantalla avanzará a la página siguiente. De la misma manera, si pulsa I◀◀ antes de que aparezcan todas las escenas de la segunda o última página en la pantalla del TV, volverá a la pantalla anterior.

3 Pulse ENTER.

La unidad comienza la reproducción desde el capítulo seleccionado.

NOTA

- Con algunos discos, dependiendo de su contenido, las escenas pueden tardar en aparecer en pantalla.

Reproducción especial de imagen

La unidad proporciona funciones especiales para la reproducción de la imagen entre las que se incluyen :
Frame-by-frame, Strobe, Slow-motion y Zoom.

Para pasar a una imagen fija fotograma a fotograma

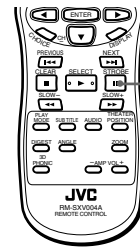

- Mientras está parado (fija)

1 Pulse II.

Cada vez que se pulsa II, la imagen fija avanza al siguiente fotograma.

Si pulsa ►, la unidad reanuda la reproducción normal.

Para ver imágenes fijas [STROBE]

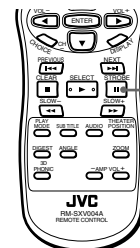

- Durante la reproducción

1 Pulse II en el punto donde desee ver una serie de fotos continuas.

La unidad detiene la reproducción.

2 Pulse y mantenga pulsado II durante más de un segundo.

Aparecerán nueve imágenes fijas continuas en la pantalla del TV.

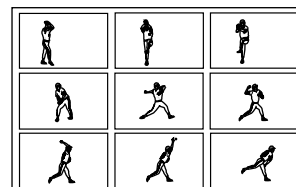

Sugerencias

- Si pulsa **II** cuando aparecen las nueve imágenes fijas, avanzará a las nueve imágenes siguientes.
- Si pulsa **▶** cuando aparecen las nueve imágenes fijas, las imágenes avanzarán a velocidad de reproducción normal.
- **Para cancelar la reproducción "strobe"**
Pulse y mantenga pulsado **II** durante más de un segundo.

NOTA

- Si pulsa y mantiene pulsado **II** durante más de un segundo durante la reproducción, aparecerán también nueve imágenes fijas, pero avanzarán a velocidad de reproducción normal.

Para reproducir a cámara lenta [SLOW]

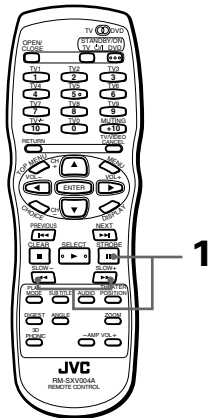

- Durante la reproducción

1 Pulse **II** y, a continuación, utilice **◀◀/▶▶**.

Para la reproducción directa en cámara lenta, pulse **▶▶**, y para la reproducción inversa en cámara lenta (sólo discos DVD VIDEO), pulse **◀◀**. Inicialmente, la unidad reproducirá a la velocidad más lenta e irá aumentando progresivamente cada vez que se pulse el botón.

- **Para volver a la reproducción normal**
Pulse **▶**.
- **Para detener la reproducción a cámara lenta**
Pulse **II**.

NOTAS

- No se oye ningún sonido durante la reproducción a cámara lenta.
- No es posible la reproducción inversa a cámara lenta con un Video CD/SVCD.

Para ampliar una escena [ZOOM]

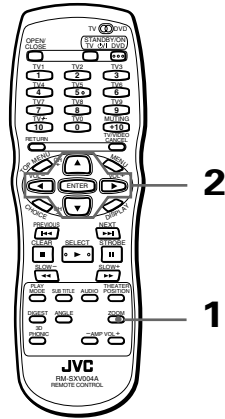

- Durante la reproducción o mientras está detenido

1 Pulse ZOOM.

Aparece "ZOOM" en la pantalla del TV. La unidad aumenta la parte central de la escena para crear una imagen de doble tamaño.

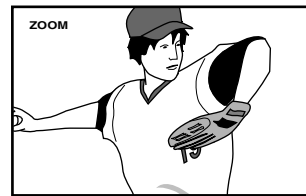
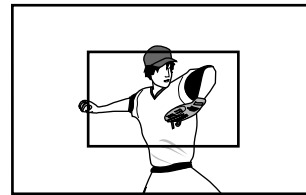

2 Utilice CURSOR **▲/▼/◀/▶** para mover la parte ampliada de la escena.

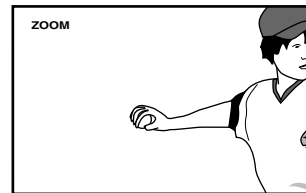

- **Para volver a la reproducción normal**
Pulse otra vez ZOOM.

NOTA

- Mientras realiza la ampliación, es posible que la imagen no se vea bien.

Para cambiar el orden de reproducción

Puede reproducir títulos o pistas en un orden determinado o aleatorio.

Para reproducir en un orden determinado [PROGRAM]



Puede reproducir títulos o pistas en el orden deseado utilizando la función Program.

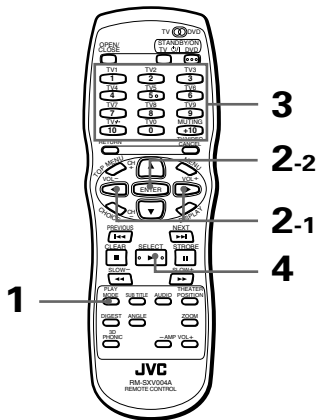

■ Si no se está reproduciendo ningún disco

1 Pulse PLAY MODE.

El menú de modalidades de reproducción aparecerá en la pantalla del televisor.

2 Utilice el CURSOR ◀▶ para desplazar la flecha ↕ hasta [PROGRAM] y seleccione ENTER.

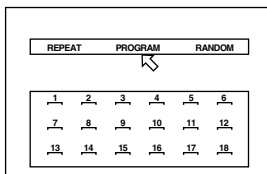

Aparecerá la tabla del programa bajo la barra de menú (tal como se muestra en la imagen superior).

En la ventana de visualización del panel frontal aparecerá el indicador "PROGRAM".

3 Defina los títulos o pistas que quiere escuchar en el orden deseado con los botones numéricos.

Consulte la página 11 para más obtener detalles acerca de cómo utilizar los botones numéricos.

Se pueden programar hasta 18 títulos o pistas. Es posible seleccionar el mismo título o pista varias veces.

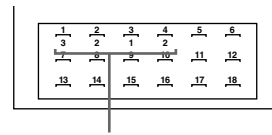

El número de título o pista programados se muestra debajo de cada número de programa.

- **Si se equivoca al elegir un grupo**
Pulse TV/VIDEO-CANCEL. Se borrará la última selección programada.

- **Para borrar todo el programa**
Pulse ■.

4 Pulse ▶ para iniciar la reproducción del programa.

Cuando ha finalizado la reproducción de todos los títulos y las pistas programados, la unidad se detiene pero el programa se mantiene.

NOTAS

- Es posible que algunos discos DVD VIDEO no se reproduzcan correctamente en el modo de programa.
- Durante la reproducción del programa, si pulsa ▶▶ saltará a la siguiente selección del programa. Si pulsa ◀◀ volverá al comienzo de la selección actual; sin embargo, no podrá saltar a la selección anterior.
- Si pulsa PLAY MODE durante la reproducción de un programa, la tabla del programa se visualizará en la pantalla del televisor y se destacará en amarillo el número del programa que se está reproduciendo en ese momento.

- **Para borrar un programa de reproducción**
Pulse ■ mientras está detenido.

El indicador "PROGRAM" desaparecerá de la pantalla de visualización.

Observará que el programa permanece memorizado.

Para suprimirlo, pulse ■ mientras visualiza la tabla del programa en la pantalla del televisor.

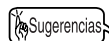

- Si desplaza ↕ hasta [PROGRAM] y pulsa ENTER cuando no se está reproduciendo ningún disco y se visualiza el menú de modalidades de reproducción en el televisor, desactivará el modo de reproducción programada. Observará que el programa permanece memorizado.

Para reproducir de forma aleatoria [RANDOM]



Puede reproducir títulos o pistas en orden aleatorio utilizando la función Random.

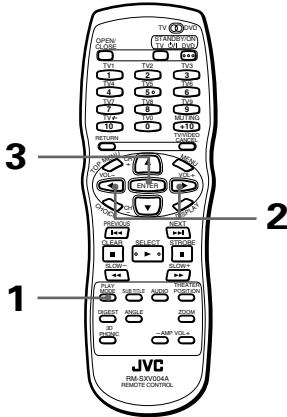

■ Si no se está reproduciendo ningún disco

1 Pulse PLAY MODE.

El menú de modalidades de reproducción aparecerá en la pantalla del televisor.

2 Utilice el CURSOR ◀▶ para desplazar hasta [RANDOM].

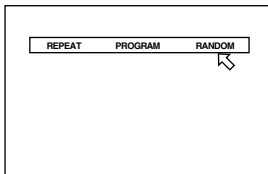

3 Pulse ENTER.

Se iniciará la reproducción aleatoria. En la pantalla de visualización del panel frontal aparecerá el indicador "RANDOM". Después de reproducir todos los títulos y todas las pistas de los discos, finalizará la reproducción aleatoria.

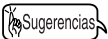

- La misma pista no se reproducirá más de una vez durante la reproducción aleatoria.
- **Para interrumpir una reproducción aleatoria**
Pulse ■ para detener la reproducción. La unidad seguirá en modo de reproducción aleatorio, de modo que, si pulsa ▶ proseguirá con este tipo de reproducción.
Para salir de la reproducción aleatoria, pulse ■ de nuevo una vez se haya detenido la reproducción. El indicador "RANDOM" desaparecerá de la pantalla.

NOTA

- Es posible que algunos discos DVD VIDEO no se reproduzcan correctamente en el modo aleatorio.

Para repetir la reproducción

Puede repetir la reproducción de la selección actual o el contenido de todos los discos (excepto DVD VIDEO). También puede repetir la reproducción de la parte que desee.

Para repetir la selección actual o el contenido de todos los discos [REPEAT]

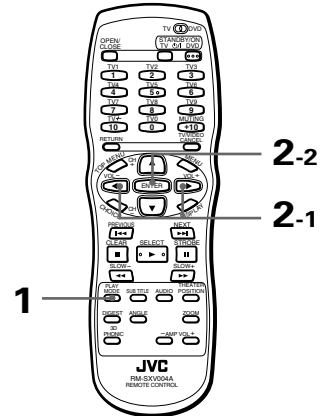

- Si se trata de DVD VIDEO : Durante la reproducción
- Si se trata de Audio CD/Video CD/SVCD :
En cualquier condición excepto en la reproducción de Video CD/SVCD con PBC

1 Pulse PLAY MODE.

El menú de modalidades de reproducción aparecerá en la pantalla del televisor.

2 Utilice el CURSOR ◀▶ para desplazar hasta [REPEAT] y, a continuación, seleccione ENTER.

Cada vez que pulse ENTER, el modo de repetición cambia de la forma siguiente, dependiendo del tipo de disco y del estado de la unidad :

- **Durante la reproducción DVD VIDEO**

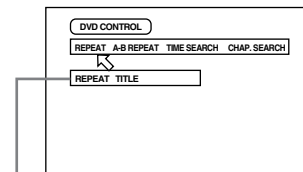

Modo de repetición seleccionado

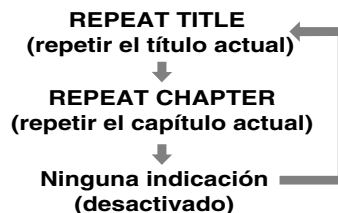

• **Audio CD/Video CD/SVCD**

(para Audio CD)

(para Video CD/SVCD)

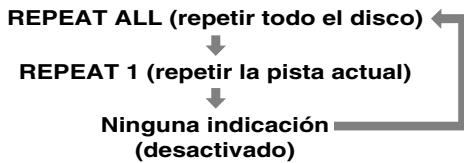
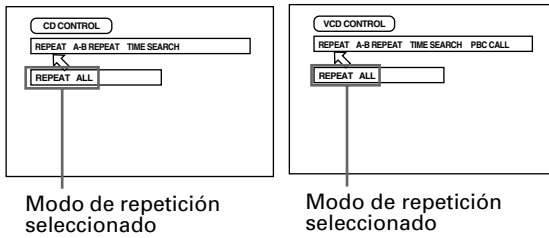

Sugerencias

- Si pulsa ■ en el modo REPEAT ALL o REPEAT1, la unidad para la reproducción pero se queda en el modo actual.
- Si pulsa ■ en modo REPEAT TITLE o REPEAT CHAPTER, la unidad detiene la reproducción y sale del modo.

• **Para desactivar la reproducción en modo repetición**

Coloque apuntando a [REPEAT] y presione ENTER repetidamente hasta que se desactive la modalidad.

NOTAS

- Algunos discos DVD VIDEO no permiten la repetición de títulos o/y de capítulos.
- Algunos discos DVD VIDEO detienen automáticamente la reproducción a mitad del disco.
- La función de reproducción de repetición no se puede utilizar durante la reproducción de Video CD/SVCD con la función PBC.
- Para desactivar la pantalla del menú de modos de reproducción. Pulse PLAY MODE.

Para repetir la parte que desee [A-B REPEAT]



Español

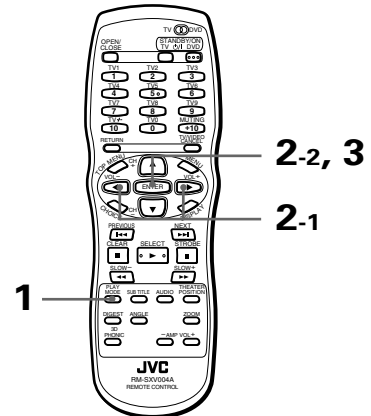

■ Durante la reproducción

1 Pulse PLAY MODE.

El menú de modalidades de reproducción aparecerá en la pantalla del televisor.

2 Utilice CURSOR ◀▶ para desplazar a [A-B REPEAT], y, a continuación, pulse ENTER al comienzo de la parte que desea repetir (punto A).

Asegúrese de que el modo REPEAT no está activo. Si está seleccionado cualquiera de los modos REPEAT, no se podrá desplazar a [A-B REPEAT].

3 Pulse ENTER cuando termine la parte que desea repetir (punto B).

La unidad busca "A" y comienza la repetición de la reproducción entre "A" y "B".

(para DVD VIDEO)

(para Audio CD)

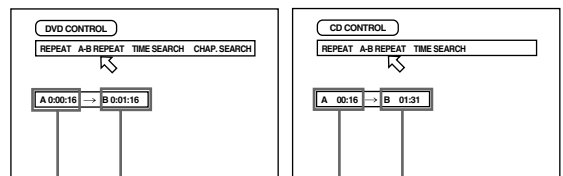

Punto A Punto B

Punto A Punto B

(para Video CD/SVCD)

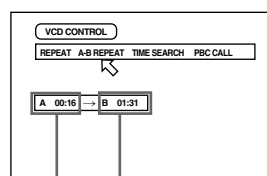

Punto A Punto B

Funciones avanzadas

- **Para cancelar la repetición de la reproducción A-B**
Pulse ■. La unidad detiene la reproducción y sale del modo de repetición A-B.

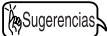

- Si pulsa ENTER durante la reproducción cuando señala a [A-B REPEAT], saldrá del modo de repetición A-B y continuará la reproducción.
- También puede salir del modo de repetición A-B pulsando I◀◀ o ▶▶I.

NOTAS

- **Para desactivar el menú de modo de reproducción.**
Pulse PLAY MODE.
- **Si aparece al pulsar ENTER en el paso 2 durante la reproducción del DVD/SVCD.**
No puede repetir la parte seleccionada debido al contenido del disco.
- **No se puede utilizar la función A-B REPEAT durante la reproducción del programa.**

Selección de un ángulo de escena de DVD VIDEO

Si el disco DVD VIDEO contiene partes con varios ángulos, podrá disfrutar de varios ángulos de las escenas, en las que se utilizaron varias cámaras para grabar la misma escena.

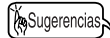

- Al comienzo de las partes “varios ángulos”, aparecerá en la pantalla del TV.

Para seleccionar un ángulo de escena en la pantalla normal [ANGLE]

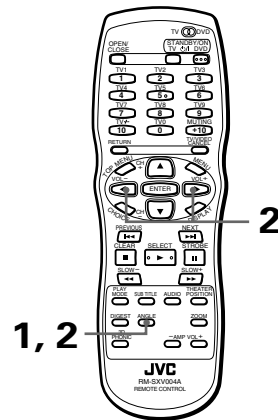

- Durante la reproducción DVD VIDEO

1 Pulse ANGLE.

La pantalla de selección de ángulo aparecerá en la pantalla del TV.

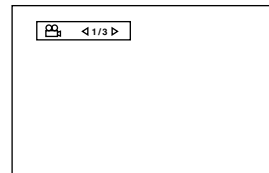

2 Pulse ANGLE o CURSOR ◀/▶ para seleccionar el ángulo deseado.

Cada vez que se pulsa ANGLE o CURSOR ◀/▶, cambia el ángulo.

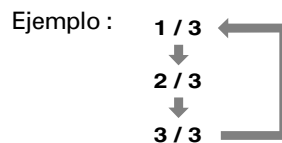

NOTAS

- La pantalla de selección de ángulo desaparecerá automáticamente si no cambia el ángulo durante 10 segundos.
- Para desactivar manualmente la pantalla de selección de ángulo, pulse ENTER.
- Cuando aparece  en la pantalla del TV La escena actual no se ha grabado desde varios ángulos.

Para seleccionar un ángulo de escena desde la pantalla de lista de ángulos [ANGLE]

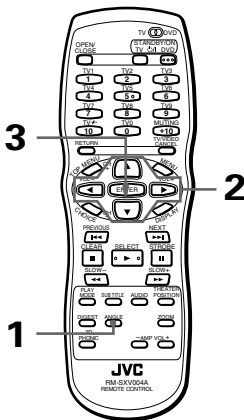



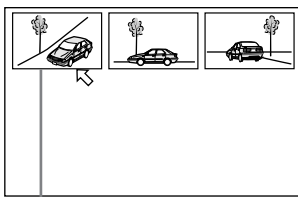

■ Durante la reproducción DVD VIDEO

1 Pulse y mantenga pulsado ANGLE durante más de un segundo.

La pantalla del TV muestra hasta nueve ángulos de escenas grabados en un disco.



El ángulo de cámara seleccionado

2 Utilice CURSOR /// para seleccionar el ángulo deseado.

3 Pulse ENTER.

La unidad inicia la reproducción por el ángulo seleccionado en toda la pantalla.

NOTAS

- Cuando aparece  en la pantalla del TV en el paso 1 : La escena actual no se ha grabado desde varios ángulos.
- No hay sonido durante la operación anterior.

Cambio del idioma y el sonido

Español

En los discos DVD VIDEO, puede seleccionar el idioma de los subtítulos, así como el idioma de audio y el sonido incluidos en el disco.

Si se trata de discos Video CD/SVCD, puede seleccionar los canales de audio.

Para seleccionar el idioma de los subtítulos [SUBTITLE]

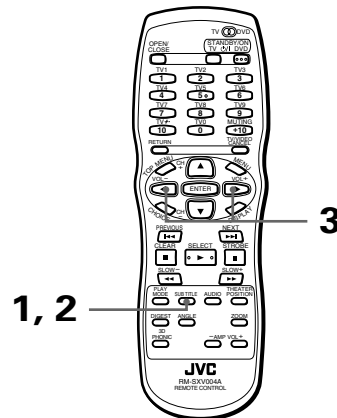

■ Durante la reproducción

1 Pulse SUBTITLE.



La pantalla de selección de subtítulos aparecerá en la pantalla del TV.

(para DVD VIDEO)

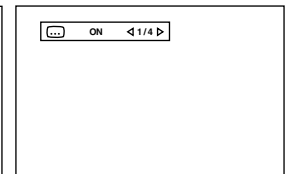
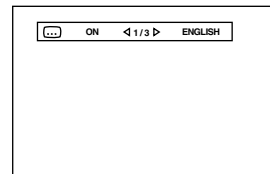
(para SVCD)



2 Para activar y desactivar los subtítulos, pulse SUBTITLE.

3 Para seleccionar el idioma de los subtítulos deseado, utilice CURSOR /.

• Para DVD VIDEO

Cada vez que pulse CURSOR , el idioma del subtítulo cambia.

Ejemplo :

1/3 ENGLISH

↓
2/3 FRENCH

↓
3/3 SPANISH

↓
-/3 (desactivado)

Funciones avanzadas

• **Para SVCD**

Pulse **CURSOR** ◀▶ para pasar de un canal de subtítulos a otro en el lado derecho, sin importar si se han grabado o no subtítulos.

También puede seleccionar el subtítulo pulsando **SUBTITLE**.

Ejemplo :

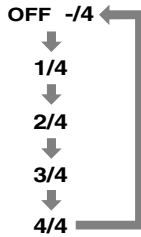

NOTAS

- Para **DVD VIDEO**, el idioma seleccionado puede aparecer abreviado en la pantalla del TV. Consulte "Apéndice A : Tabla de idiomas y abreviaturas" al final de este manual.
- La pantalla de selección de subtítulos desaparecerá automáticamente si no se cambian los subtítulos durante 10 segundos.
- Para desactivar manualmente la pantalla de selección de subtítulos, pulse **ENTER**.
- Cuando aparece ☉ en la pantalla del TV : No puede seleccionar los subtítulos.

(para DVD VIDEO)

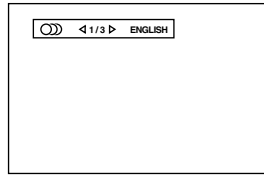

(para Video CD)

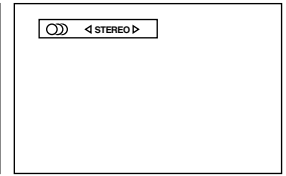

(para SVCD)

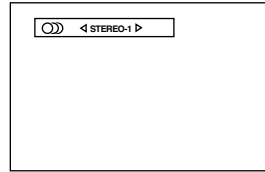

2 Pulse **AUDIO** o **CURSOR** ◀▶ para seleccionar el audio deseado.

• **Para DVD VIDEO**

Cada vez que pulse **AUDIO** o **CURSOR** ◀▶, cambiará el idioma de audio o sonido.

Ejemplo :

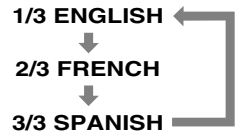

Para cambiar el idioma de audio o el sonido [AUDIO]



Mediante la selección de **AUDIO** se puede elegir el idioma de audio de las películas o, si lo prefiere, disfrutar de una sesión de karaoke con o sin acompañamiento.

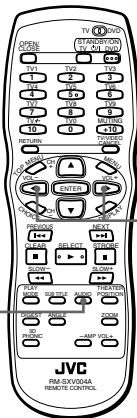

1, 2

2

■ Durante la reproducción

1 Pulse **AUDIO**.

La pantalla de selección de audio aparecerá en la pantalla del TV.

• **Para Video CD/SVCD**

Cada vez que pulse **AUDIO** o **CURSOR** ◀▶, la reproducción de audio cambiará de la siguiente manera.

(Video CD)

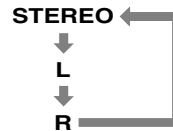

(SVCD)

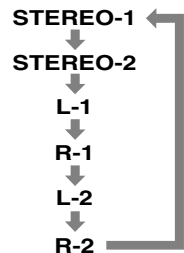

NOTAS

- Para **DVD VIDEO**, el idioma seleccionado puede aparecer abreviado en la pantalla del TV. Consulte "Apéndice A : Tabla de idiomas y abreviaturas" al final de este manual.
- La pantalla de selección de audio desaparecerá automáticamente si no se modifica el audio durante 10 segundos.
- Para desactivar manualmente la pantalla de selección de audio, pulse **ENTER**.
- Cuando aparece ☉ en la pantalla del TV (para un disco **DVD VIDEO**) : No puede seleccionar el audio.

Selección de la calidad de la imagen

Puede seleccionar la calidad de la imagen de entre cuatro opciones según el programa de origen, la iluminación de la habitación o las preferencias personales.

Para seleccionar la calidad de la imagen [THEATER POSITION]

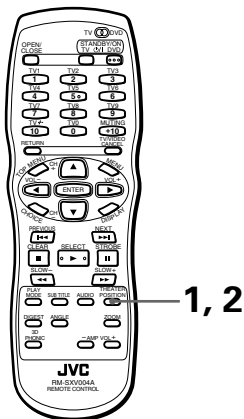

■ Durante la reproducción

1 Pulse THEATER POSITION.

La pantalla de la posición aparecerá en la pantalla del TV.

2 Seleccione la posición deseada con THEATER POSITION.

Cada vez que pulse el botón THEATER POSITION, la calidad de la imagen cambia de la siguiente forma :



Calidad de imagen seleccionada

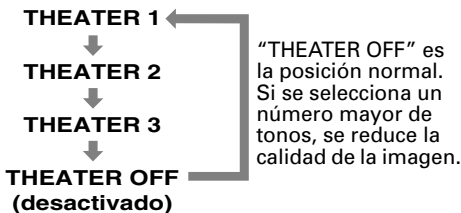

NOTAS

- La pantalla de posición desaparecerá automáticamente si no se modifica la posición durante 5 segundos.
- Para desactivar manualmente la pantalla de posición, pulse ENTER.

Para disfrutar de sonido virtual envolvente

Mediante la función 3D PHONIC, podrá obtener un efecto de sonido envolvente simulado en su sistema estéreo.

Para simular sonido envolvente [3D PHONIC]

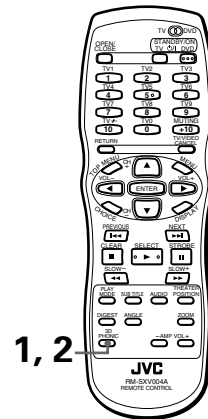

■ Durante la reproducción

1 Pulse 3D PHONIC.

La pantalla de 3D PHONIC aparecerá en la pantalla del TV.

2 Seleccione el modo de efecto deseado con 3D PHONIC.

Cada vez que pulse el botón 3D PHONIC, el modo 3D PHONIC cambia de la siguiente forma :

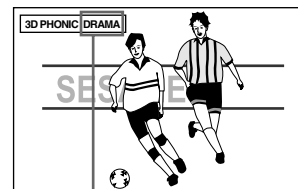

Modo de efectos seleccionado



ACTION

Idóneo para películas de acción y programas de deportes en los que el sonido es muy dinámico.

DRAMA

Sonido natural y cálido. Puede disfrutar de las películas en un ambiente relajado.

THEATER

Puede disfrutar de efectos especiales como en un gran teatro de Hollywood.

* Cuando reproduzca un disco DVD VIDEO grabado en Dolby Digital que contenga más de 3 canales, no aparecerá el modo ACTION.

NOTAS

- La pantalla 3D PHONIC desaparecerá automáticamente si no se modifica el modo 3D PHONIC durante 5 segundos.
- Para desactivar manualmente la pantalla 3D PHONIC, pulse ENTER.
- Con un disco Video CD, si el audio está configurado en L o R, no podrá activar la función 3D PHONIC, es decir, el modo 3D PHONIC está desactivado de forma predeterminada.

Por el contrario, cuando la función 3D PHONIC está activada, si cambia el valor de AUDIO a L o R desde STEREO, se cancelará la función 3D PHONIC.

- La función 3D PHONIC funciona correctamente cuando se reproducen discos grabados en formato Dolby Surround o Dolby Digital 5,1-CH.

También funciona cuando se reproducen discos distintos a los indicados, pero no proporciona el efecto correcto.

- La función 3D PHONIC no afecta a la señal bitstream de DTS o Dolby Digital de la clavija DIGITAL OUT.

- El efecto de sonido no se activará, aunque pulse 3D PHONIC, con discos DVD VIDEO grabados en PCM lineal.

- Cuando active la función 3D PHONIC, los parámetros DOWN MIX y COMPRESSION de la página de AUDIO de la pantalla de preferencias quedarán desactivados.

Comprobación del estado

Puede comprobar información sobre el disco y la hora, así como las funciones DVD del disco actual.

Para comprobar la información sobre el disco y la hora

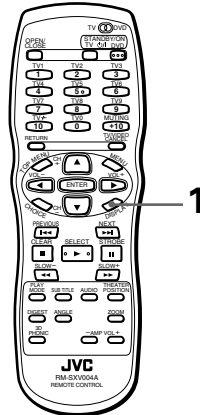

■ Durante la reproducción

- 1 Pulse DISPLAY una vez para un disco Audio CD, Video CD o SVCD o bien dos veces para un disco DVD VIDEO.

Al hacerlo, en la pantalla del televisor visualizará el tiempo de reproducción transcurrido y la información sobre el disco.

(para DVD VIDEO)

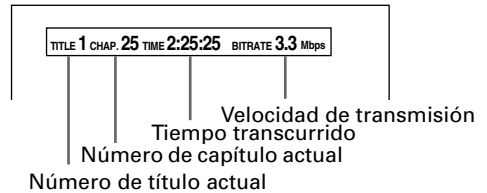

(para Audio CD, Video CD o SVCD en reproducción sin PBC)

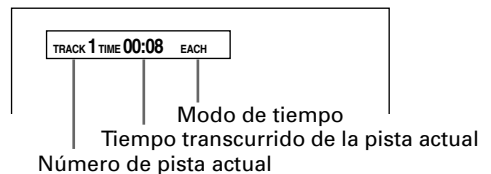

(para Video CD/SVCD en reproducción con PBC)

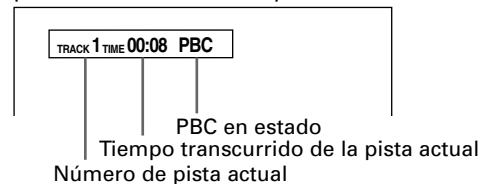

- Para apagar la pantalla con la información sobre el tiempo transcurrido y el disco. Pulse DISPLAY.

Para comprobar el estado de la función DVD

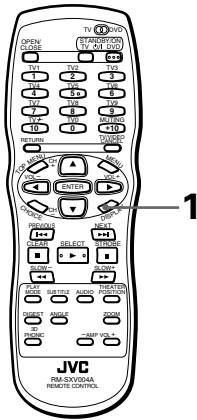

- Durante la reproducción DVD VIDEO

1 Pulse DISPLAY.

La pantalla de estado de la función DVD aparecerá en la pantalla del TV.

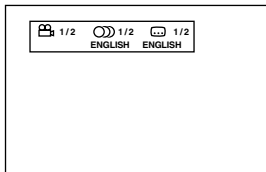

Aparecen las selecciones actuales del ángulo de la cámara, del idioma de audio y del idioma de los subtítulos.

- **Para desactivar la pantalla de estado de función DVD.**

Pulse DISPLAY dos veces.

Para atenuar el brillo de la ventana de visualización

Español

Para atenuar el brillo de la ventana de visualización.

Atenuación del brillo de la ventana de visualización

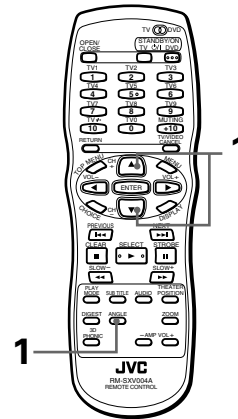

- Cuando no se introduce un disco o mientras está parado

1 Pulse CURSOR ▼ mientras mantiene pulsado ANGLE.

Puede configurar el brillo eligiendo uno de estos tres niveles. Cada vez que pulsa el botón, se oscurece la ventana de visualización. Para restaurar el brillo de la ventana de visualización, pulse CURSOR ▲.

Reproductor de discos MP3

Esta unidad permite reproducir discos CD grabados en formato MP3 (en lo sucesivo denominados "discos MP3"). Es posible ejecutar prácticamente las mismas funciones con los discos MP3 y Audio CD, si bien existen ciertas limitaciones y diferencias entre las opciones disponibles para ambos formatos.

¿Qué es MP3?

MP3 es la abreviación de "MPEG1 Audio Layer 3". MPEG Audio es un método de compresión que comprime únicamente la parte de sonido de un archivo. Este método de compresión de imágenes se utiliza para DVD, Video CD y otros formatos. Los datos de sonido se comprimen en una proporción de 1 a 10.

Acerca de los discos MP3

En un disco MP3, cada material (o canción) se graba en una pista (o archivo), que, por lo general, forma parte de un grupo (o carpeta).

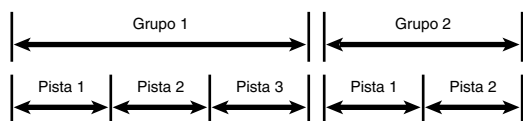

Esta unidad permite almacenar hasta 99 grupos y 254 pistas por grupo, si bien el número máximo de canciones que puede reproducir desde un mismo disco es de 1 023.

Si un disco contiene más de 1 023 pistas, la unidad cesa de detectarlas cuando se alcanza esta cifra y no reproduce las pistas siguientes. La unidad tampoco lee ningún archivo del disco cuyo formato no sea MP3.

NOTAS para crear un disco MP3 personal utilizando un disco CD-R/CD-RW :

- Seleccione "ISO 9660" como formato del disco.
- No seleccione el modo de grabación "multisesión".
- Finalice el disco.

NOTAS

- Debido a las características del disco o a su forma de grabación, algunos discos no pueden leerse o tardan mucho en iniciar la reproducción.
- La unidad no es compatible con discos que permiten grabar paquetes "packet write".
- Si alguna pista (archivo) se ha almacenado en un disco directamente, sin incluirla en ningún grupo (directorio), la unidad reconocerá dicha pista como si se tratara de un grupo.
- Al reproducir discos MP3, la unidad no emite ninguna señal de sonido digital a través de la salida DIGITAL OUT.
- La unidad reproduce los grupos/pistas que contiene un disco MP3 en orden alfabético.

Así por ejemplo, si un disco contiene tres grupos titulados [uno], [dos] y [tres], primero se reproducirá el grupo [dos], luego el [tres] y, por último, el [uno]. Lo mismo ocurre con respecto a la reproducción de las pistas que componen cada grupo.

Ello permite reproducir los discos MP3 adquiridos en el mercado en un orden distinto al impreso en las portadas.

Funciones no disponibles

Tal como se ha indicado anteriormente, algunas funciones no pueden utilizarse a la hora de reproducir discos MP3. Las siguientes funciones no están disponibles para discos MP3.

Funciones no disponibles para discos MP3

Nombre de la función	Función
Reanudar	Reanudar la reproducción
Tiempo búsqueda	Búsqueda de un punto concreto en la pista que se reproduce
Búsqueda manual	Avance o retroceso rápido de la reproducción
A-B repetición	Repetición de una parte concreta
3D PHONIC	Simulación de sonido envolvente

NOTAS

- No es posible reproducir las pistas en el orden que se desee (programado) ni en orden aleatorio, como tampoco lo es reproducir una pista repetidamente.
- La función de salvapantallas, se desactiva al reproducir discos MP3 y Audio CD.

Funciones básicas

Funciones que pueden realizarse con los botones de control básicos

MP3

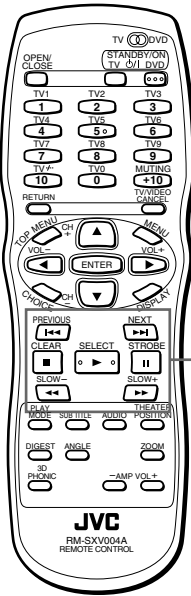

Botones de control básicos

La siguiente tabla muestra las funciones básicas que pueden realizarse con los botones de control básicos. Como comprobará, los botones ►, ■, || y ◀▶ funcionan de igual modo que con los discos Audio CD, mientras que el funcionamiento de los botones ◀▶ difiere.

Botones	Funciones
►	Inicia la reproducción
■	Detiene la reproducción por completo
	Detiene la reproducción temporalmente
◀▶	Avanza o retrocede una pista*
◀▶	Avanza o retrocede un grupo

* Es posible saltar una pista dentro de un grupo; para hacerlo, por ejemplo, pulse ►► cuando esté seleccionada la última pista del grupo actual y avanzará hasta la primera pista del grupo siguiente.

NOTAS

- Los números de grupo y pista reproducidos en cada momento se muestran en la ventana de visualización como se indica en la imagen.

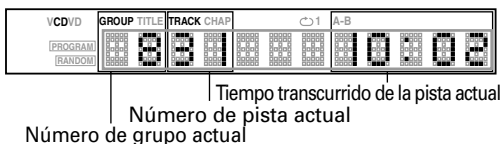

- No es posible avanzar ni retroceder en modo rápido cuando se reproduce un disco MP3.

Selección de un grupo o una pista con los botones numéricos

MP3

Español

Cuando no se está reproduciendo el disco, es posible seleccionar el grupo que se desea reproducir con los botones numéricos. Durante la reproducción, dichos botones numéricos permiten seleccionar la pista del grupo actual que se desea reproducir.

Cómo seleccionar una pista o un grupo :

Para seleccionar un grupo o una pista de un disco MP3 (excepto las pistas de tres cifras) puede aplicarse el mismo método que se utiliza para elegir una pista de un disco Audio CD.

Si desea escoger una pista de tres cifras (es decir, una pista cuyo número sea 100 o superior), siga las siguientes indicaciones :

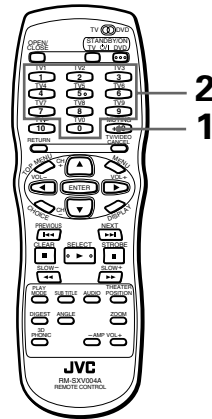

- Durante la reproducción

- Mantenga pulsado el botón +10 dos segundos como mínimo.

A continuación aparecerá en la ventana de visualización el símbolo " - - - ", que le permite introducir un número de tres cifras directamente.

- Utilice las teclas numéricas (del 0 al 9) para especificar el número de la pista que desea reproducir.

- Ejemplo :

Para seleccionar la pista 254 : pulse 2, 5 y 4.

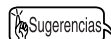

- Este método también puede utilizarse para escoger una pista de una o dos cifras.

Ejemplo :

- Para seleccionar la pista 5, pulse 0, 0 y 5.
- Para seleccionar la pista 25, pulse 0, 2 y 5.

Funciones avanzadas

Reproducción programada MP3

Si lo desea, puede programar el orden en que desea que se reproduzcan los distintos grupos de un disco MP3.

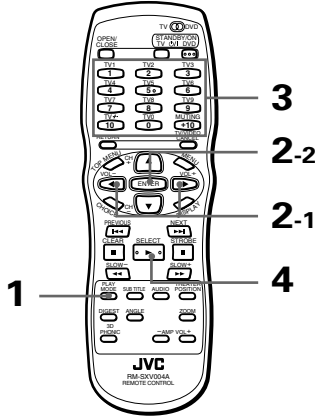

■ Si no se está reproduciendo ningún disco

1 Pulse PLAY MODE.

El menú de modalidades de reproducción aparecerá en la pantalla del televisor.

2 Utilice el CURSOR ◀▶ para desplazar la flecha ↵ hasta [PROGRAM] y seleccione ENTER.

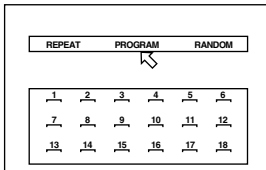

Aparecerá la tabla del programa bajo la barra de menú (tal como se muestra en la imagen superior). En la ventana de visualización del panel frontal aparecerá el indicador "PROGRAM".

3 Defina el orden en que desea que se reproduzcan los grupos con ayuda de los botones numéricos.

Para obtener información detallada sobre cómo utilizar los botones numéricos, consulte la página 11.

Se pueden programar hasta 18 grupos. Es posible seleccionar el mismo grupo varias veces.

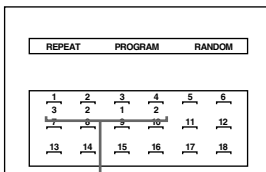

El número de grupo programado se muestra debajo de cada número de programa.

- **Si se equivoca al elegir un grupo**
Pulse TV/VIDEO-CANCEL. Se borrará la última selección programada.

- **Para borrar todo el programa**
Pulse ■.

4 Pulse ▶ para iniciar la reproducción del programa.

Una vez reproducidos todos los grupos programados, la unidad se detiene, si bien el programa permanece en memoria.

- **Para borrar un programa de reproducción**
Pulse ■ mientras está detenido.

El indicador "PROGRAM" desaparecerá de la pantalla de visualización.

Observará que el programa permanece memorizado.

Para suprimirlo, pulse ■ mientras visualiza la tabla del programa en la pantalla del televisor.

Sugerencias

- Si desplaza ◀ hasta [PROGRAM] y pulsa ENTER cuando no se está reproduciendo ningún disco y se visualiza el menú de modalidades de reproducción en el televisor, desactivará el modo de reproducción programada. Observará que el programa permanece memorizado.

NOTAS

- **No es posible programar el orden de reproducción de las pistas que componen un grupo.**
- **Si pulsa PLAY MODE durante la reproducción de un programa, la tabla del programa se visualizará en la pantalla del televisor y se destacará en amarillo el número del programa que se está reproduciendo en ese momento.**

Reproducción aleatoria

MP3

Es posible reproducir los distintos grupos de un disco MP3 en orden aleatorio.

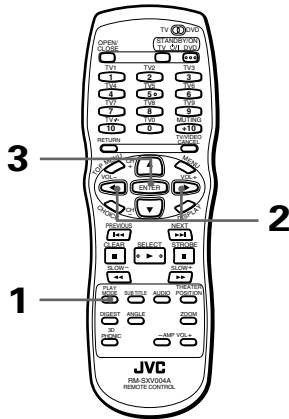

■ Si no se está reproduciendo ningún disco

1 Pulse PLAY MODE.

El menú de modalidades de reproducción aparecerá en la pantalla del televisor.

2 Utilice el CURSOR ◀▶ para desplazar hasta [RANDOM].

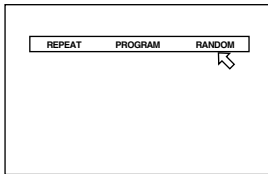

3 Pulse ENTER.

Se iniciará la reproducción aleatoria. En la pantalla de visualización del panel frontal aparecerá el indicador "RANDOM". Después de reproducir todos los grupos de los discos, finalizará la reproducción aleatoria.

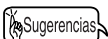

• Si selecciona la modalidad de reproducción aleatoria, ningún grupo se reproducirá más de una vez.

- **Para interrumpir una reproducción aleatoria**
Pulse ■ para detener la reproducción. La unidad seguirá en modo de reproducción aleatorio, de modo que, si pulsa ▶ proseguirá con este tipo de reproducción.
Para salir de la reproducción aleatoria, pulse ■ de nuevo una vez se haya detenido la reproducción. El indicador "RANDOM" desaparecerá de la pantalla.

NOTAS

- Las pistas de cada grupo se reproducen en el orden habitual.
- Al pulsar el botón ◀◀▶▶, la reproducción aleatoria salta una pista hacia delante o hacia atrás.

Reproducción en modo repetición

MP3

Puede repetir en bucle la reproducción de uno solo o de todos los grupos.

Español

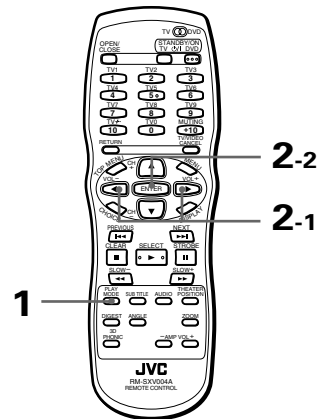

■ Durante la reproducción

1 Pulse PLAY MODE.

El menú de modalidades de reproducción aparecerá en la pantalla del televisor.

2 Utilice el CURSOR ◀▶ para desplazar hasta [REPEAT] y, a continuación, seleccione ENTER.

Cada vez que pulse ENTER, el modo de repetición cambia de la forma siguiente, dependiendo del tipo de disco y del estado de la unidad :

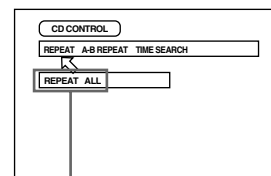

Modo de repetición seleccionado

REPEAT ALL (repetir todo el disco)

REPEAT 1 (repetir el grupo actual)

Ninguna indicación (desactivado)



• Si pulsa ■ en el modo REPEAT ALL o REPEAT1, la unidad para la reproducción pero se queda en el modo actual.

- **Para desactivar la reproducción en modo repetición**

Coloque ◀ apuntando a [REPEAT] y presione ENTER repetidamente hasta que se desactive la modalidad.

NOTA

- **Para desactivar la pantalla del menú de modos de reproducción :**
Pulse PLAY MODE.

Información sobre el tiempo de reproducción transcurrido y el disco

MP3

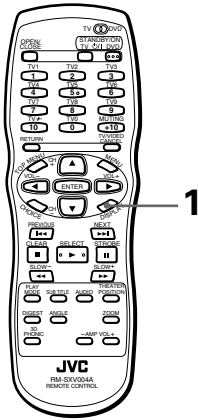

■ Durante la reproducción

1 Pulse DISPLAY.

Al hacerlo, en la pantalla del televisor visualizará el tiempo de reproducción transcurrido y la información sobre el disco.

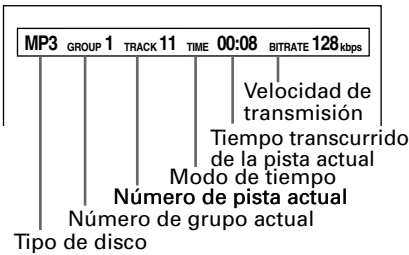

- Para apagar la pantalla con la información sobre el tiempo transcurrido y el disco Pulse DISPLAY.

Selección de preferencias

Las distintas preferencias de reproducción pueden configurarse mediante cuatro visualizaciones específicas.

Cómo configurar las preferencias

Tenga en cuenta que no puede mostrar una pantalla de preferencias durante la reproducción ni al cargar un Audio CD o un disco MP3 en la bandeja.

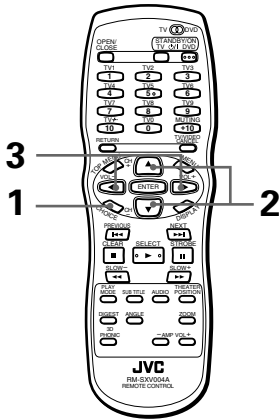

- Cuando no se inserta un disco en la bandeja, o bien cuando se inserta un DVD VIDEO o un Video CD/SVCD y se detiene

1 Pulse CHOICE.

Aparecerá una de las páginas de preferencias en la pantalla del TV.

Hay cuatro páginas de preferencias : LANGUAGE, AUDIO, DISPLAY y SYSTEM. Para pasar de página, desplácese \updownarrow a la lengüeta deseada mediante CURSOR \leftarrow/\rightarrow .

LANGUAGE

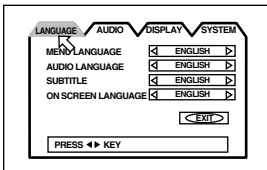

AUDIO

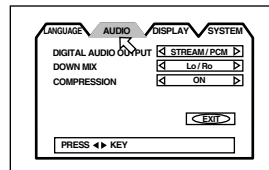

DISPLAY

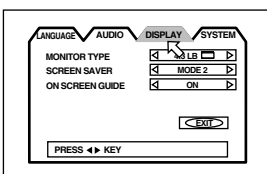

SYSTEM

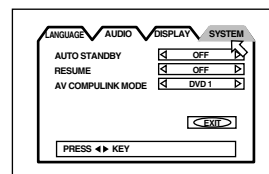

2 Mueva \leftarrow para seleccionar el elemento que desea configurar utilizando CURSOR $\blacktriangle/\blacktriangledown$.

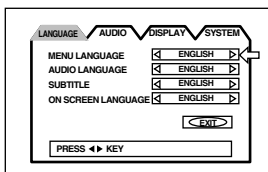

3 Pulse CURSOR \leftarrow/\rightarrow para seleccionar la configuración que desee.

- Para desactivar la pantalla de preferencias, pulse CHOICE o desplace \leftarrow a [EXIT] y pulse ENTER.
- Si desea obtener información detallada sobre cada configuración, consulte los párrafos siguientes :

Página LANGUAGE

MENU LANGUAGE

Puede seleccionar el idioma predeterminado de "visualización", si está incluido en el disco.

- El idioma está configurado inicialmente en "ENGLISH".

Cada vez que se pulsa CURSOR \blacktriangleright , la configuración del idioma cambia en el orden siguiente :

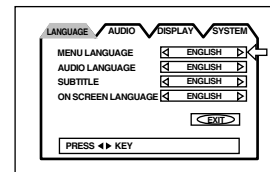

ENGLISH → SPANISH → FRENCH → CHINESE → GERMAN → ITALIAN → JAPANESE → código de idioma de AA a ZU

(Consulte la "Apéndice A : Tabla de idiomas y abreviaturas" que se incluye al final de este manual).

Si pulsa CURSOR \blacktriangleleft , el idioma cambia en el orden inverso al anterior.

- * Si no se ha grabado el idioma seleccionado, se mostrará el idioma de visualización predeterminado del disco.

AUDIO LANGUAGE

Puede seleccionar un idioma de audio predeterminado para la reproducción si está incluido en el disco.

- El idioma está configurado inicialmente en "ENGLISH".

Cada vez que se pulsa CURSOR \blacktriangleright , la configuración del idioma cambia en el orden siguiente :

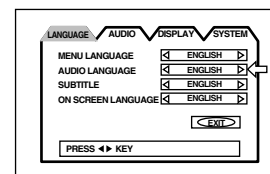

ENGLISH → SPANISH → FRENCH → CHINESE → GERMAN → ITALIAN → JAPANESE → código de idioma de AA a ZU

(Consulte la "Apéndice A : Tabla de idiomas y abreviaturas" que se incluye al final de este manual).

Si pulsa CURSOR \blacktriangleleft , el idioma cambia en el orden inverso al anterior.

- * Si no se ha grabado el idioma seleccionado, se mostrará el idioma predeterminado del disco.

SUBTITLE

Puede seleccionar un idioma predeterminado de subtítulos para la reproducción si está incluido en el disco.

- El idioma está configurado inicialmente en "ENGLISH".

Cada vez que se pulsa CURSOR ►, la configuración del idioma cambia en el orden siguiente :

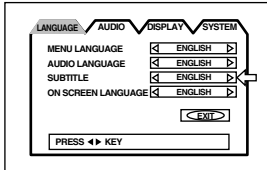

ENGLISH → SPANISH → FRENCH → CHINESE → GERMAN → ITALIAN → JAPANESE → código de idioma de AA a ZU

(Consulte la "Apéndice A : Tabla de idiomas y abreviaturas" que se incluye al final de este manual).

Si pulsa CURSOR ◀, el idioma cambia en el orden inverso al anterior.

- * Si no se ha grabado el idioma seleccionado, se verá el idioma de los subtítulos predeterminado del disco.

ON SCREEN LANGUAGE

Puede seleccionar el idioma de visualización en pantalla.

- El idioma está configurado inicialmente en "ENGLISH".

Cada vez que se pulsa CURSOR ►, el idioma cambia en el orden siguiente :

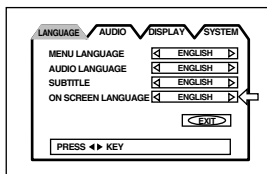

Inglés	ON SCREEN LANGUAGE ◀ ENGLISH ▶
Alemán	BILDSCHIRMENUE-SPRACHE ◀ DEUTSCH ▶
Francés	LANGUE D'ECRAN ◀ FRANCAIS ▶

Si pulsa CURSOR ◀, el idioma cambia en el orden inverso al anterior.

Página AUDIO

DIGITAL AUDIO OUTPUT

Para conectar la salida digital de la unidad a un amplificador o receptor externo provisto de una entrada digital, este parámetro debe configurarse correctamente.

- DIGITAL AUDIO OUTPUT está configurado inicialmente en "STREAM/PCM".

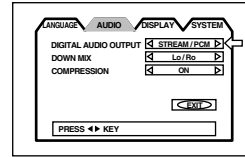

• PCM ONLY

Cuando conecte la clavija DIGITAL OUT de la unidad y la entrada digital PCM lineal de un equipo de audio.

• STREAM/PCM

Cuando conecte la entrada digital de un amplificador a un decodificador DTS integrado, Dolby Digital o MPEG Multichannel.

• DOLBY DIGITAL/PCM

Cuando lo conecte a la entrada digital de un decodificador Dolby Digital o un amplificador con decodificador Dolby Digital integrado.

El siguiente gráfico muestra la relación entre los tipos de discos de reproducción y las señales de salida.

Discos de reproducción	Salida		
	STREAM/PCM	DOLBY DIGITAL/PCM	PCM ONLY
DVD con 48 kHz, PCM lineal de 16 bits	48 kHz, PCM lineal de 16 bits	←	←
DVD con 48 kHz, PCM lineal de 20/24 bits	48 kHz, PCM lineal de 20/24 bits	←	←
DVD con 96 kHz, PCM lineal	Sin salida	←	←
DVD con DTS	DTS bitstream	Sin salida	←
DVD con Dolby Digital	Dolby Digital bitstream	←	48 kHz, PCM lineal de 16 bits
DVD con MPEG Multichannel	MPEG bitstream	48 kHz, PCM lineal de 16 bits	←
Video CD/SVCD	44,1 kHz, PCM lineal de 16 bits	←	←
Audio CD	48 kHz, PCM lineal de 16 bits	←	←
Audio CD con DTS	DTS bitstream	←	←
Disco MP3	Sin salida	←	←

NOTAS

- La unidad no dispone de la función de decodificación DTS.
- Cuando se reproduzca un disco DVD VIDEO o Audio CD con DTS, utilice un decodificador DTS para obtener buenas señales de los altavoces. No utilice nunca las salidas analógicas de la unidad, que producen señales incorrectas que pueden dañar los altavoces.
- Si conecta simultáneamente las salidas analógicas y digitales, asegúrese de seleccionar correctamente la fuente del amplificador, o bien de configurar el control del nivel del amplificador conectado a las salidas analógica en el mínimo.

DOWN MIX

Para reproducir correctamente un disco DVD VIDEO que haya sido grabado con sonido envolvente multicanal, el parámetro DOWN MIX debe configurarse adecuadamente según su sistema de audio. Tenga en cuenta que esta configuración afecta a la señal de salida de las clavijas de AUDIO (tanto DIGITAL como ANALOG) al reproducir un disco DVD VIDEO grabado con audio envolvente de varios canales.

- DOWN MIX está configurado inicialmente en "Lo/Ro".

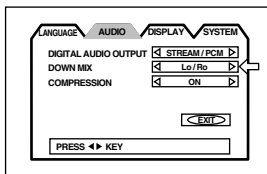
**Lt/Rt**

Cuando disfrute del sonido envolvente multicanal conectando la salida AUDIO de la unidad (normalmente la salida DIGITAL) a un decodificador envolvente.

Lo/Ro

Cuando disfrute del sonido convencional estéreo de 2 canales conectando las salidas AUDIO de la unidad a un amplificador/receptor estéreo o a un televisor, o bien cuando grabe el sonido de un disco DVD VIDEO con sonido envolvente en su MD, casete, etc.

NOTAS

- La función de compresión no funciona cuando la función 3D PHONIC está activada.
- La configuración DOWN MIX no afecta a una señal MPEG o Dolby Digital bitstream de DIGITAL OUT. Para disfrutar del efecto DOWN MIX de DIGITAL OUT al reproducir un disco grabado con el formato MPEG Multichannel o Dolby Digital, configure "DIGITAL AUDIO OUTPUT" en "PCM ONLY" (Consulte la página 46).
- Al reproducir un disco grabado con DTS, no puede obtener el efecto DOWN MIX de las salidas DIGITAL y ANALOG.

COMPRESSION

Puede comprimir el rango dinámico del sonido, si es necesario. Mediante esta función, podrá oír el sonido a un nivel de sonido bajo.

- COMPRESSION está configurado inicialmente en "ON".

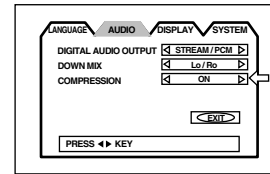
**ON**

El audio se reproduce con el rango dinámico comprimido.

OFF

El audio se reproduce como se ha grabado.

NOTAS

- La función de compresión sólo funciona cuando se reproduce un disco grabado con DOLBY DIGITAL 1CH o 2CH. Esta configuración no es efectiva con otros discos.
- La función de compresión no funciona cuando la función 3D PHONIC está activada.
- Con la conexión digital, los ajustes de COMPRESSION en la página de AUDIO de la visualización preferente no son válidos. La configuración de estos parámetros debe realizarse con el decodificador.

Página DISPLAY

MONITOR TYPE

Puede seleccionar el tipo de monitor de su TV cuando reproduce discos DVD VIDEO grabados para televisores de pantalla panorámica.

- MONITOR TYPE está configurado inicialmente en "4:3 LB ".

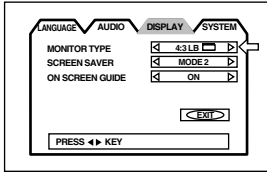

- **4:3 LB (Conversión Letter Box)**

Cuando se conecta un TV normal a la unidad. Cuando reproduce una imagen panorámica grabada en un disco DVD VIDEO, la imagen aparece con bandas en las partes superior e inferior de la pantalla.

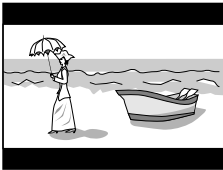

- **4:3 PS (Conversión Pan Scan)**

Cuando se conecta un TV normal a la unidad. Cuando reproduzca una imagen panorámica grabada en un disco DVD VIDEO, la imagen quedará automáticamente recortada por el lado izquierdo y el derecho. Dependiendo del disco, es posible que no pueda reproducir en este modo. En ese caso, la imagen se reproduce como en el modo 4:3 LB .

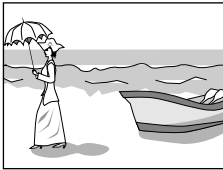

- **16:9 WIDE (Pantalla panorámica de televisión)**
Cuando se conecta un TV de pantalla panorámica a la unidad.

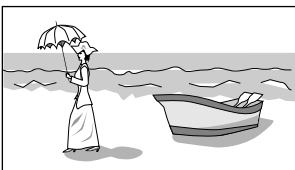

SCREEN SAVER

Un monitor de televisión puede quemarse si se visualiza una imagen estática durante un periodo largo de tiempo. Para evitar esto, la unidad activa automáticamente la función de protección de pantalla si está visualizando una imagen estática, como una visualización o un menú en pantalla, durante más de 5 minutos.

- SCREEN SAVER está configurado inicialmente en "MODE 2".

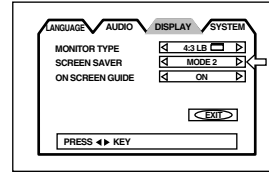

- **MODE 1**

La imagen actual se oscurece.

- **MODE 2**

Aparece la imagen del "protector de pantalla" y cambia el brillo.

- **OFF**

La función de protección de pantalla está desactivada.

NOTAS

- La pantalla del monitor de un proyector o de un TV de proyección se quema fácilmente si el modo de protección de pantalla se configura en OFF y una imagen estática aparece durante un periodo prolongado de tiempo.
- La función de protección de pantalla no se activa cuando el disco seleccionado es de Audio CD o un disco MP3.

ON SCREEN GUIDE

La unidad puede mostrar una serie de iconos o caracteres de "ayuda en pantalla" que indican lo que ocurre con el disco o la unidad.

- ON SCREEN GUIDE está configurado inicialmente en "ON".

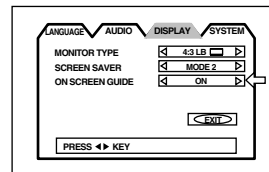

- **ON**

Se visualizará la ayuda en pantalla.

- **OFF**

No se mostrará la ayuda en pantalla. A continuación damos algunos ejemplos de iconos o caracteres de guía en pantalla (véase página 11) :



Página SYSTEM

AUTO STANDBY

Cuando la unidad se detiene durante más de 30 o 60 minutos, pasa de forma automática al modo de espera.

- AUTO STANDBY está configurado inicialmente en "OFF".

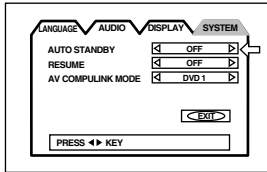

- **60**
Se fija un tiempo de 60 minutos.
- **30**
Se fija un tiempo de 30 minutos.
- **OFF**
La función automática de modo en espera está desactivada.

RESUME

Puede seleccionar la función de reanudación para que se active o se desactive 24.

- RESUME está configurado inicialmente en "OFF".

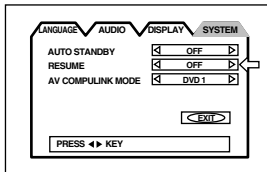

- **ON**
Si pulsa ► cuando se detiene la reproducción o está en el modo en espera, la reproducción se iniciará desde el punto de reanudación si éste se ha memorizado.
- **OFF**
Si pulsa ► cuando se detiene la reproducción o está en el modo en espera, la reproducción se iniciará desde el principio del disco.

NOTA

- La función de reanudación no funciona con discos Audio CD y MP3.

AV COMPULINK MODE

Este elemento se suministra para uso futuro. Déjelo como la configuración predeterminada ("DVD1").

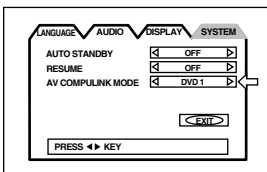

Limitación del uso infantil

Español

Esta función restringe la reproducción de discos DVD VIDEO con escenas violentas (y otras) según el nivel establecido por el usuario. Por ejemplo, si una película que incluya escenas violentas admite la función de bloqueo infantil, tales escenas se cortarán o reemplazarán con otras.

Para ajustar el bloqueo infantil por primera vez [PARENTAL LOCK]

DVD VIDEO

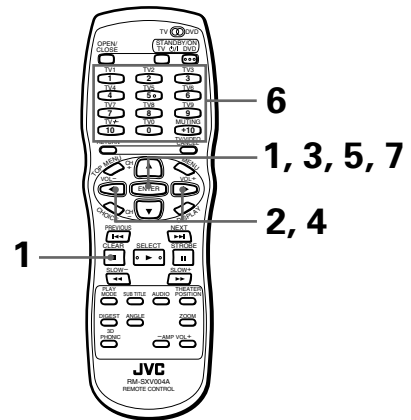

- Mientras un disco DVD VIDEO esté detenido o no haya ningún disco introducido

1 Pulse ENTER, mientras mantiene pulsado ■ en el mando a distancia.

La pantalla de bloqueo infantil aparecerá en la pantalla del TV.

↵ señala a [Country Code].

2 Cuando ↵ señale a [Country Code], utilice CURSOR ◀▶ para seleccionar el código de país.

Se debe seleccionar el código de país cuyos estándares se aplicaron para la evaluación del disco DVD VIDEO.

Consulte "Apéndice B : Lista de códigos de país/área para el bloqueo de niños." (Véase la página 57.)

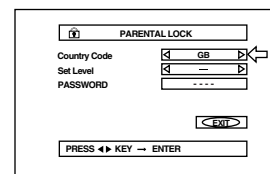

3 Pulse ENTER.

↵ se desplaza a [Set Level].

Configuración inicial

4 Cuando señale a [Set Level], utilice CURSOR para seleccionar el nivel de bloqueo infantil.

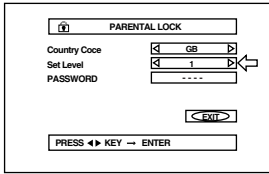

Cada vez que pulse CURSOR cambiará el nivel de bloqueo infantil :

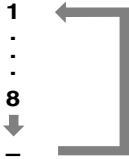

Sugerencias

- "1" es el nivel más restringido. La señal "-" indica que no hay restricciones. Los discos con un nivel superior al seleccionado serán restringidos.

5 Pulse ENTER.

se desplaza a [PASSWORD].

6 Introduzca su contraseña de 4 dígitos con los botones numéricos (0 a 9).

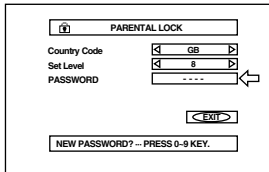

7 Pulse ENTER.

El nivel de bloqueo infantil y la contraseña están configuradas.

se desplaza a [EXIT].

Si pulsa ENTER nuevamente volverá a la pantalla de inicio.

Sugerencias

- Si introduce una contraseña incorrecta en el paso 6 anterior, introdúzcala de nuevo antes de pulsar ENTER.

Para modificar la configuración [PARENTAL LOCK]



Puede modificar la configuración de bloqueo infantil posteriormente.

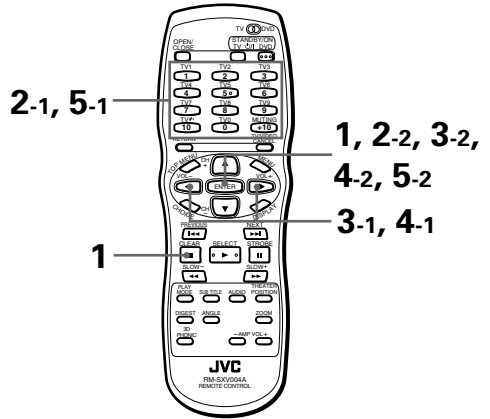

- Mientras un disco DVD VIDEO esté detenido o no haya ningún disco introducido

1 Pulse ENTER, mientras mantiene pulsado ■ en el mando a distancia.

La pantalla de bloqueo infantil aparecerá en la pantalla del TV.

señale a [PASSWORD].

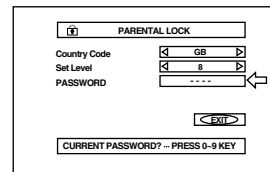

2 Introduzca la contraseña de 4 dígitos utilizando los botones numéricos (0 a 9) y pulse ENTER.

se desplaza a [Country Code] si se introduce la contraseña correcta.

Si introduce la contraseña incorrecta, "WRONG! RETRY..." aparece en la pantalla del TV y no puede continuar con el paso siguiente.

3 Para modificar el código del país, utilice CURSOR para seleccionar el código deseado y pulse ENTER.

se desplaza a [Set Level].

Cuando cambie el código de país, debe seleccionar el nivel de bloqueo infantil.

- 4** Para cambiar el nivel de configuración, utilice CURSOR ◀/▶ para seleccionar el nivel deseado mientras ◀ señale a [Set Level], y, a continuación, pulse ENTER.

◀ se desplaza a [PASSWORD].

- 5** Introduzca la contraseña con los botones numéricos (0 a 9) y pulse ENTER.

◀ se desplaza a [EXIT].

La contraseña introducida en el paso anterior pasa a ser la nueva contraseña. Si no cambia la contraseña, vuelva a introducir la misma contraseña que en el paso 2.

Incluso si sólo quiere cambiar el código de país o área y/o fijar el nivel, no olvide introducir la contraseña una vez cambiada el área/país y/o fijar el nivel. En caso contrario, el nuevo código de país y/o el nivel fijado no serán efectivos. Si pulsa ENTER nuevamente volverá a la pantalla de inicio.

NOTAS

- Si introduce una contraseña errónea más de 3 veces seguidas en el paso 2, ◀ se desplazará automáticamente a [EXIT] y CURSOR ▲/▼ no funcionará.
- Si olvida la contraseña en el paso 2 Introduzca "8888".

Para anular temporalmente el bloqueo infantil [PARENTAL LOCK]

DVD VIDEO

Español

Al configurar el nivel de bloqueo infantil en el nivel más restringido, puede que algunos discos no se puedan reproducir. Cuando introduzca un disco de tales características e intente reproducirlo, aparecerá la visualización en pantalla de bloqueo infantil en la pantalla del TV y le preguntará si desea anular el bloqueo temporalmente.

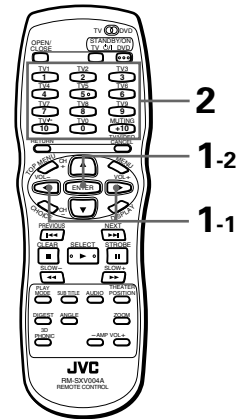

- 1** Utilice el CURSOR ▲/▼ para desplazar ◀ a [YES], y, a continuación, pulse ENTER.

◀ se desplaza al campo PASSWORD.

Si selecciona [NO], pulse OPEN/CLOSE para extraer el disco.

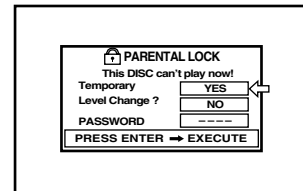

- 2** Introduzca la contraseña de 4 dígitos con los botones numéricos (0 a 9).

Si introduce la contraseña incorrecta,

"WRONG! RETRY..." aparece en la pantalla del TV.

Introduzca la contraseña correcta.

El bloqueo infantil quedará desbloqueado y la unidad iniciará la reproducción.

NOTA

- Si introduce una contraseña errónea más de 3 veces seguidas en el paso 2, ◀ se desplazará automáticamente a [NO] y CURSOR ▲/▼ no funcionará.

Cuidado y manipulación de los discos

Cómo manipular los discos

Al manipular un disco, no toque la superficie del mismo. Los discos se pueden dañar fácilmente porque son de plástico. Si el disco se ensucia, se llena de polvo, se raya o se deteriora, no se seleccionarán correctamente las imágenes ni el sonido, y por tanto puede provocar que el reproductor no funcione adecuadamente.

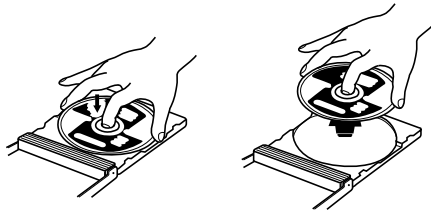

Lateral de la etiqueta

Procure no dañar el lateral de la etiqueta ni pegar ningún tipo de adhesivo en su superficie.

Almacenamiento

Asegúrese de mantener los discos guardados en sus cajas. Si los discos se amontonan uno encima del otro sin las cajas de protección pueden estropearse. No deje los discos en un lugar que esté expuesto a la luz solar directa o en lugares donde haya una temperatura o una humedad elevadas. Evite dejar los discos en su coche.

Mantenimiento de discos

Si el disco tiene huellas dactilares u otro tipo de suciedad adherida, límpielo con un paño suave y seco desde el centro hacia afuera.

Si un disco resulta difícil de limpiar, pásele un paño humedecido con agua. No utilice nunca productos de limpieza, gasolina, alcohol u otros productos antiestáticos.

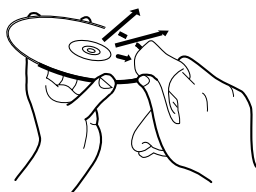

ADVERTENCIA

A veces, durante la reproducción, el sonido y las imágenes pueden aparecer distorsionados. Esto puede deberse al disco. (Puede que no cumpla con los estándares del sector).

Los discos causan estos síntomas y no se deben a un mal funcionamiento de la unidad.

Solución de problemas

Lo que puede parecer un fallo de funcionamiento no tiene por qué ser grave. Consulte la siguiente tabla antes de solicitar asistencia técnica.

Síntoma	Causa posible	Solución
No hay tensión eléctrica.	El cable no está bien enchufado.	Enchufe el cable correctamente.
El mando a distancia no funciona.	Demasiado lejos de la unidad.	Más cerca de la unidad.
	El mando no señala en la dirección adecuada.	Dirija el emisor de infrarrojos hacia el sensor remoto del panel frontal.
	Las pilas están agotadas.	Sustituya las pilas por otras nuevas.
	La polaridad de las pilas es incorrecta.	Saque las pilas y colóquelas de nuevo en la posición correcta.
Los botones numéricos, TV/VIDEO - CANCEL o CURSOR no funcionan.	El interruptor TV - DVD no está configurado correctamente.	Para controlar la unidad, configure el interruptor TV - DVD en "DVD". Para controlar la TV, configure el interruptor TV - DVD en "TV".
No aparece ninguna imagen en la pantalla.	La conexión del cable de vídeo es incorrecta.	Conecte el cable correctamente.
	La selección de la entrada de TV es incorrecta.	Selecciónela correctamente.
	El disco no es reproducible.	Utilice un disco reproducible. (Consulte la página 12.)
La imagen no es normal al utilizar la clavija S-VIDEO.	La unidad se ha configurado para que transmita las señales RGB (en vez de las señales S-video).	Haga que la unidad transmita las señales S-video. (Consulte las páginas 13 y 15.)
La imagen tiene ruidos.	La unidad está conectada directamente a un VCR y la función de seguridad está activada.	Conecte la unidad de forma que la señal de la imagen vaya directamente al TV.
No se reproduce el audio.	La conexión es incorrecta.	Compruebe las conexiones.
	La selección de entrada del amplificador es incorrecta.	Selecciónela correctamente.
No se reproduce el sonido al reproducir un disco DVD grabado con audio PCM lineal a 96 kHz.	La señal de audio no se deriva de la salida DIGITAL OUT de la unidad.	Utilice la salida AUDIO OUT cuando reproduzca estos discos.
El sonido se distorsiona o genera ruido.	El disco está sucio.	Limpie la superficie del disco.
La imagen no se ajusta a la pantalla del televisor.	El parámetro MONITOR TYPE no está bien configurado.	Seleccione correctamente el tipo de monitor. (Consulte la página 48.)
	El TV no está bien configurado.	Configure correctamente la TV.
El funcionamiento no es posible.	Fallo del microprocesador causado por un fallo en el suministro o por electricidad.	Apague la unidad y desconecte el cable de alimentación, vuelva a conectar el cable.
	Condensación de humedad debido a cambio inesperado de temperatura o humedad.	Apague la unidad y vuelva a encenderla unas horas más tarde.

Para la reproducción de discos MP3

Síntoma	Causa posible	Solución
No se escucha el sonido.	El disco MP3 está grabado con la "escritura en paquetes".	No se puede reproducir.
Algunos archivos (pistas) no se pueden reproducir.	Existen otros archivos además de los MP3.	No se pueden reproducir.
Los archivos (pistas) no se reproducen en el orden grabado.	Este sistema reproduce los archivos en orden alfabético, por lo que el orden puede variar.	–
Una función determinada no funciona.	En los discos MP3 algunas funciones no están disponibles.	Para conocer las funciones no disponibles, consulte la página 40.

Especificaciones

Generales

Discos legibles :	DVD VIDEO, Audio CD (CD-DA), Video CD, SVCD, CD-R/RW (CD-DA, SVCD, Video CD, formato MP3), formato MP3
Formato de vídeo :	PAL

Adicionales

Requisitos de alimentación :	AC 230 V \sim , 50 Hz
Consumo de energía :	14 W (POWER ON), 4,2 W (modo STANDBY)
Masa :	2,0 kg
Dimensiones (A x A x F) :	230 mm x 66,5 mm x 298,7 mm

Salidas de vídeo

VIDEO OUT (clavija pin) :	1,0 Vp-p (75 Ω)
S-VIDEO OUT (clavija S) :	Salida Y : 1,0 Vp-p (75 Ω) Salida C : 286 mVp-p (75 Ω)
Salida RGB :	0-700 mV (75 Ω)
Resolución horizontal :	500 líneas

Salidas de audio

ANALOG OUT (clavija pin) :	2,0 Vrms (10 k Ω)
DIGITAL OUT (COAXIAL) :	0,5 Vp-p (75 Ω terminación)

Características de audio

Respuesta en frecuencia :	CD (frecuencia de muestreo 44,1 kHz) : 2 Hz a 20 kHz DVD (frecuencia de muestreo 48 kHz) : 2 Hz a 22 kHz DVD (frecuencia de muestreo 96 kHz) : 2 Hz a 44 kHz
Rango dinámico :	16 bits : Más de 98 dB 20 bits : Más de 106 dB 24 bits : Más de 106 dB
Desviación :	No medible (inferior a \pm 0,002%)
Distorsión de armónicos totales :	Inferior a 0,002%

* Especificaciones y aspecto sujetos a cambios sin previo aviso.

Apéndice A : Tabla de idiomas y abreviaturas

Al seleccionar el idioma de los subtítulos o del sonido, los idiomas siguientes aparecen como abreviaturas. Para seleccionar el idioma deseado, seleccione la abreviatura correspondiente.

AA	Afar
AB	Abjaziano
AF	Afrikaans
AM	Amharic
AR	Árabe
AS	Assamais
AY	Aymara
AZ	Azerbaiyano
BA	Bashkir
BE	Bieloruso
BG	Búlgaro
BH	Bihari
BI	Bislama
BN	Bengalí, Bangladesh
BO	Tibetano
BR	Bretón
CA	Catalán
CO	Corso
CS	Checo
CY	Galés
DA	Danés
DZ	Butaní
EL	Griego
EO	Esperanto
ET	Estonio
EU	Vasco
FA	Persa
FI	Finés
FJ	Fiyi
FO	Feroés
FY	Frisón
GA	Irlandés
GD	Gaélico escocés
GL	Gallego
GN	Guaraí
GU	Goujrati
HA	Haoussa
HI	Hindi
HR	Croata
HU	Húngaro
HY	Armenio
IA	Interlingua
IE	Interlingue

IK	Inupiak
IN	Indonesio
IS	Islandés
IW	Hebreo
JI	Yídish
JW	Javanés
KA	Georgiano
KK	Kazako
KL	Groenlandés
KM	Camboyano
KN	Kannada
KO	Coreano (KOR)
KS	Kashmir
KU	Kurdo
KY	Kirghiz
LA	Latín
LN	Lingala
LO	Laosiano
LT	Lituano
LV	Letón
MG	Malgache
MI	Maorí
MK	Macedonio
ML	Malayalam
MN	Mongol
MO	Moldavo
MR	Marath
MS	Malaisio (MAY)
MT	Maltés
MY	Birmano
NA	Nauru
NE	Nepalés
NL	Holandés
NO	Noruego
OC	Occitano
OM	(Afan) Oromo
OR	Oriya
PA	Punjabí
PL	Polaco
PS	Pashto
PT	Portugués
QU	Quechua
RM	Reto-romano

RN	Kiroundi
RO	Rumano
RU	Ruso
RW	Kinyarwanda
SA	Sánscrito
SD	Sindhi
SG	Sango
SH	Serbo-croata
SI	Singalés
SK	Eslovaco
SL	Esloveno
SM	Samoano
SN	Shona
SO	Somalí
SQ	Albanés
SR	Serbio
SS	Siswati
ST	Sesotho
SU	Sundanés
SV	Sueco
SW	Swahili
TA	Tamil
TE	Telougou
TG	Tajiko
TH	Thaí
TI	Tigrinya
TK	Turkmeno
TL	Tagalo
TN	Setchwana
TO	Tonga
TR	Turco
TS	Tsonga
TT	Tataro
TW	Twi
UK	Ucranio
UR	Urdu
UZ	Uzbeko
VI	Vietnamita
VO	Volapük
WO	Wolof
XH	Xhosa
YO	Yoruba
ZU	Zulú

Apéndice B : Lista de códigos de país/área para el bloqueo de niños

Español

Esta lista se utiliza para el funcionamiento del bloqueo infantil. Para obtener más información, consulte la página 49.

AD	Andorra	ES	España	LB	Libano	SA	Arabia Saudita
AE	Emiratos Arabes Unidos	ET	Etiopía	LC	Santa Lucía	SB	Islas Salomón
AF	Afganistán	FI	Finlandia	LI	Liechtenstein	SC	Seychelles
AG	Antigua y Barbuda	FJ	Fiyi	LK	Sri Lanka	SD	Sudán
AI	Anguila	FK	Islas Malvinas (Malvinas)	LR	Liberia	SE	Suecia
AL	Albania	FM	Micronesia (Estados Federados de)	LS	Lesoto	SG	Singapur
AM	Armenia	FO	Islas Feroe	LT	Lituania	SH	Santa Helena
AN	Antillas Neerlandesas	FR	Francia	LU	Luxemburgo	SI	Eslovenia
AO	Angola	FX	Francia, Metropolitana	LV	Letonia	SJ	Svalbard y Jan Mayen
AQ	Antártida	GA	Gabón	LY	Jamairiya Árabe Libia	SK	Eslovaquia
AR	Argentina	GB	Reino Unido	MA	Marruecos	SL	Sierra Leona
AS	Samoa Americana	GD	Granada	MC	Mónaco	SM	San Marino
AT	Austria	GE	Georgia	MD	Moldova, República de	SN	Senegal
AU	Australia	GF	Guayana Francesa	MG	Madagascar	SO	Somalia
AW	Aruba	GH	Ghana	MH	Islas Marshall	SR	Surinam
AZ	Azerbaiyán	GI	Gibraltar	ML	Mali	ST	Santo Tomé y Príncipe
BA	Bosnia y Herzegovina	GL	Groenlandia	MM	Myanmar	SV	El Salvador
BB	Barbados	GM	Gambia	MN	Mongolia	SY	República Árabe Siria
BD	Bangladesh	GN	Guinea	MO	Macao	SZ	Suazilandia
BE	Bélgica	GP	Guadalupe	MP	Islas Marianas del Norte	TC	Islas Turcas y Caicos
BF	Burkina Faso	GQ	Guinea Ecuatorial	MQ	Martinica	TD	Chad
BG	Bulgaria	GR	Grecia	MR	Mauritania	TF	Territorios Australes Franceses
BH	Bahrán	GS	Islas Georgia del Sur y Sandwich del Sur	MS	Montserrat	TG	Togo
BI	Burundi	GT	Guatemala	MT	Malta	TH	Tailandia
BJ	Benín	GU	Guam	MU	Mauricio	TJ	Tayikistán
BM	Bermuda	GW	Guinea-Bissau	MV	Maldivas	TK	Tokelau
BN	Brunéi Darussalam	GY	Guyana	MW	Malawi	TM	Turkmenistán
BO	Bolivia	HK	Hong Kong	MX	México	TN	Túnez
BR	Brasil	HM	Islas Heard y McDonald	MY	Malasia	TO	Tonga
BS	Bahamas	HN	Honduras	MZ	Mozambique	TP	Timor Oriental
BT	Bután	HR	Croacia	NA	Namibia	TR	Turquía
BV	Isla Bouvet	HT	Haití	NC	Nueva Caledonia	TT	Trinidad y Tobago
BW	Botsuana	HU	Hungría	NE	Niger	TV	Tuvalu
BY	Belarús	ID	Indonesia	NF	Isla Norfolk	TW	Taiwán
BZ	Belice	IE	Irlanda	NG	Nigeria	TZ	Tanzania, República Unida de
CA	Canadá	IL	Israel	NI	Nicaragua	UA	Ucrania
CC	Islas Cocos (Keeling)	IN	India	NL	Países Bajos	UG	Uganda
CF	República Centroafricana	IO	Territorio Británico del Océano Indico	NO	Noruega	UM	Islas menores alejadas de los Estados Unidos
CG	Congo	IQ	Iraq	NP	Nepalí	US	Estados Unidos
CH	Suiza	IR	Irán (República Islámica de)	NR	Nauru	UY	Uruguay
CI	Costa de Marfil	IS	Islandia	NU	Niue	UZ	Uzbekistán
CK	Islas Cook	IT	Italia	NZ	Nueva Zelanda	VA	Ciudad del Vaticano (Santa Sede)
CL	Chile	JM	Jamaica	OM	Omán	VC	San Vicente y las Granadinas
CM	Camerún	JO	Jordania	PA	Panamá	VE	Venezuela
CN	China	JP	Japón	PE	Perú	VG	Islas Vírgenes
CO	Colombia	KE	Kenia	PF	Polinesia Francesa	VI	Islas Vírgenes (Estados Unidos)
CR	Costa Rica	KG	Kirguizistán	PG	Papúa-Nueva Guinea	VN	Vietnam
CU	Cuba	KH	Camboya	PH	Filipinas	VU	Vanuatu
CV	Cabo Verde	KI	Kiribati	PK	Pakistán	WF	Islas Wallis y Futuna
CX	Isla Christmas	KM	Comoras	PL	Polonia	WS	Samoa
CY	Chipre	KN	San Cristóbal y Nieves	PM	Saint Pierre y Miquelon	YE	Yemen
CZ	República Checa	KP	Corea, República Popular Democrática de	PN	Pitcairn	YT	Mayotte
DE	Alemania	KR	Corea, República de	PR	Puerto Rico	YU	Yugoslavia
DJ	Yibuti	KW	Kuwait	PT	Portugal	ZA	Sudáfrica
DK	Dinamarca	KY	Islas Caimán	PW	Palaos	ZM	Zambia
DM	Dominica	KZ	Kazajistán	PY	Paraguay	ZR	Zaire
DO	República Dominicana	LA	República Democrática Popular Lao	QA	Qatar	ZW	Zimbabue
DZ	Argelia			RE	Reunión		
EC	Ecuador			RO	Rumania		
EE	Estonia			RU	Federación de Rusia		
EG	Egipto			RW	Ruanda		
EH	Sáhara Occidental						
ER	Eritrea						

Información adicional



JVC
VICTOR COMPANY OF JAPAN, LIMITED

ENGLISH

Setting the VIDEO OUT Select Switch

When you connect either the AV (SCART) connector or the S-VIDEO output of the unit to a TV, you need to appropriately set the S-VIDEO AND VIDEO/RGB switch and the COMP./RGB-Y/C switch on the rear panel of the unit.

- For details, refer to pages 13 thru 15 of the INSTRUCTIONS.

IMPORTANT!

Note that you must change the switch position while the unit is stopped or the unit power is off (on standby) with the DVD removed. Otherwise, the changed setting is not effective.

DEUTSCH

Einstellen des Schalters VIDEO OUT

Wenn Sie die AV-(SCART-)Buchse oder die S-VIDEO-Buchse des Gerätes an einen Fernseher anschließen müssen Sie den Schalter S-VIDEO AND VIDEO/RGB und den Schalter COMP./RGB-Y/C an der Geräterückseite richtig einstellen.

- Näheres erfahren Sie auf Seiten 13 bis 15 unter **BEDIENUNGSANLEITUNG**.

WICHTIG!

Beachten Sie, dass Sie die Schalter bei gestopptem oder ausgeschaltetem Gerät (im Standby-Modus) und ohne eingelegte DVD betätigen müssen. Anderenfalls wird die Umschaltung nicht erkannt.

FRANÇAIS

Réglage du sélecteur VIDEO OUT

Lors du raccordement du connecteur AV (SCART) ou de la sortie S-VIDEO du lecteur à un téléviseur, il convient de régler correctement les commutateurs S-VIDEO AND VIDEO/RGB et COMP./RGB-Y/C situés sur la face arrière de l'appareil.

- Pour plus de détails, voir pages 13 à 15 des **MANUAL D'INSTRUCTIONS**.

IMPORTANT!

Changer la position du commutateur lorsque l'appareil est à l'arrêt ou lorsqu'il est hors tension (en attente), sans DVD inséré. Sinon, le changement ne sera pas opérationnel.

NEDERLANDS

De VIDEO OUT-keuzeschakelaar instellen

Wanneer u de AV-connector (SCART) of de S-VIDEO-uitgang van de speler aansluit op een TV, moet u de S-VIDEO AND VIDEO/RGB-schakelaar en de COMP./RGB-Y/C-schakelaar op het achterpaneel van de speler op de juiste wijze instellen.

- Voor meer details, raadpleeg pagina's 13 t/m 15 van de **GEBRUIKSAANWIJZING**.

BELANGRIJK!

Let op: u moet de instelling van de schakelaar veranderen terwijl de speler is gestopt, of terwijl de speler is uitgeschakeld (in stand-by) terwijl de DVD verwijderd is. Anders is de gewijzigde instelling niet van kracht.

ESPAÑOL

Ajuste del conmutador selector VIDEO OUT

Quando inserte el conector AV (SCART) o la salida S-VIDEO de la unidad a un televisor, necesitará fijar el selector S-VIDEO AND VIDEO/RGB y el selector COMP./RGB-Y/C del panel posterior de la unidad.

- Para más detalles, consulte las páginas 13 a 15 de las **MANUAL DE INSTRUCCIONES**.

¡IMPORTANTE!

Tenga en cuenta que debe cambiar el selector mientras la unidad esté parada o apagada (en standby) con el DVD fuera de la unidad. Caso contrario, los ajustes no serán efectivos.

ITALIANO

Impostazione del selettore VIDEO OUT

Quando si collega il connettore AV (SCART) o l'uscita S-VIDEO dell'unità a un televisore, è necessario impostare in modo corretto il selettore S-VIDEO AND VIDEO/RGB e il selettore COMP./RGB-Y/C nel pannello posteriore dell'unità.

- Per ulteriori dettagli, fare riferimento alle pagine da 13 a 15 delle ISTRUZIONI.

IMPORTANTE!

Tenere presente che è necessario cambiare la posizione del selettore a lettore fermo o spento (su standby) con il DVD rimosso. In caso contrario, l'impostazione modificata non avrà effetto.

SVENSKA

Ställa in VIDEO-utsignalens omkopplare

När du ansluter spelarens AV-kontakt (SCART) eller S-VIDEO-utsignal till en TV-apparat, måste du ställa in S-VIDEO-OCH VIDEO/RGB-omkopplaren samt COMP./RGB-Y/C-omkopplaren på spelarens baksida.

- För mer information, se sidorna 13 till 15 i BRUKSANVISNING.

VIKTIGT!

Observera att enheten måste vara stoppad eller avstängd (i standby) och DVD-skivan uttagen när du växlar omkopplarens läge. Annars utförs inte ändringen.

SUOMI

VIDEO OUT SELECT -kytkimen asettaminen

Kun kytket joko laitteen AV (SCART)- tai S-VIDEO -liittimen televisioon, laitteen takapaneelissa olevan S-VIDEO AND VIDEO/RGB- ja COMP./RGB Y/C -kytkimen pitää olla oikeassa asennossa.

- Katso lisätietoja KÄYTTÖHJE sivuilta 13 - 15.

TÄRKEÄÄ!

Kytkimen asennon voi muuttaa, kun laitteen toisto on pysäytetty tai siitä on katkaistu virta (valmiustilassa) eikä DVD-levyä ole levyasemassa. Muuten asetus ei ole voimassa.

DANSK

Indstilling af VIDEO OUT-vælger

Når du forbinder systemets AV-stik (SCART-stikket) eller S-VIDEO-udgang til et tv, skal du sørge for at indstille vælgerne S-VIDEO AND VIDEO/RGB og COMP./RGB-Y/C på bagpanelet korrekt.

- Se side 13-15 i INSTRUKTIONSBOG.

VIGTIGT!

Bemærk, at vælgerindstillingen skal ændres, mens systemet er standset eller strømmen er slået fra (standby) og DVD-pladen er fjernet. Ellers bliver den ændrede indstilling ikke gyldig.